

Сірий Орел ОРЕСТ ГАВРИЛЮК, "ЧМ"

НОВАЦЬКА ВМІЛІСТЬ

" Ч О Р Н О М О Р Е Ц Ь "

(Методичні Матеріали)



БІБЛІОТЕКА В.О.Р. Ч: 3.

Ню Йорк 1960

Сірий Орел ОРЕСТ ГАВРИЛЮК, "ЧМ"

НОВАЦЬКА ВМІЛІСТЬ

" Ч О Р Н О М О Р Е Ц Ь "

(Методичні Матеріяли)



рис. 1.

Відзнака вмілости "Чорноморець"

/Готові відзнаки є в крамниці "Молодого Життя"/

БІБЛІОТЕКА В.О.Р. Ч: 3.

Ню Йорк 1960

## Д о р о г і   Н о в а ц ь к і   В и х о в н и к и !

У Ваших руках – перша збірка матеріалів для новацької вмілості "ЧОРНОМЕРЕЦЬ". Збірка ця – вислід праці багатьох осіб. Ініціативу для її повстання подав колишній Головний Референт УПН-ів пл.сен. Теодозій САМОТУЛКА. Він теж провів львину частину підготовчих праць у напрямі зібрання відповідних матеріалів. Дальшим опрацювання матеріалів і доповненням ілюстрацій займався 25-ий Курінь УСП "ЧОРНОМОРЦІ". Зокрема слід тут відмітити вклад чергових членів цього Куреня: ГЕВКО Любомир, ВАСАРАБ Зенон, КОЗАК Юрій і МАКУХ Юрій. Своєю спііпрацею допомогли теж і члени інших пластових частин, передусім пл.сен. о.ГАНУШЕВСЬКИЙ Богдан /з 10. Куреня УПС "ЧОРНОМОРЦІ"/, пл.сен. БЕДНАРСЬКИЙ Денис /Курінь "ДУБОВА КОРА"/, пл.сен. КРИЖАНОВСЬКИЙ Юліян /"Курінь "ЛІСОВІ ЧОРТИ"/, пл.сен. КУЛИНИЧ Володимир Е. /Курінь "ОРДЕН ХРЕСТОНОСЦІВ"/ і пл.уч. БАЧИНСЬКИЙ М. Усім їм належитьсь шире пластове: "СПАСИБІ!".

Новацька вмілість "ЧОРНОМЕРЕЦЬ", як і всі інші вмілості, має що до форми й змісту відповідне національне забарвлення. Ми хочемо, щоб новаки знали, що Чорне Море – це УКРАЇНСЬКЕ море, частина тієї України, що її вони не пам'ятають, згл. взагалі не бачили, а любов до якої ми вщеплюємо в їхні серця.

Як цього досягнути? Підготовку до вмілості "ЧОРНОМЕРЕЦЬ" проводимо з б і р н о, то зн. в спеціально сформованих ланках охотників. Гніздовий згл. командант табору проголосить, що формується ланка підготовки до вмілості "Чорне море" та подасть до відома новакам вимоги вмілості. Всі охочі утворюють ланку, а гніздовий /згл. командант табору/ призначає ланці відповідного інструктора. Під проводом інструктора ланка відбуває свої заняття та підготовляється до вмілості.

Призначення цієї збірки матеріалів – допомогти інструкторові скласти відповідні програмки занять для ланки. При цьому не слід забувати, що ця збірка призначена для вжитку в и х о в н и к і в, а не новаків. І так містимо тут речі, що мають послужити для інформації і н с т р у к т о р а, що мусть наперед вбрати їх у відповідну форму, а щойно тоді подати новакам. Приміром може служити оповідання "БУДУЄМО ПАРОПЛАВИ", а також інформації про "ЗНАКУВАННЯ: СОС". Від індивідуального інструктора залежатиме, отже, які програмки занять він собі зложить. Хоча матеріал, поданий тут, такий достатній, щоб задовільнити вимоги вмілості, виховник, що веде підготовку не мусть обмежуватися до змісту цієї збірки. Добрий інструктор шукатиме за додатковими джерелами і знайдений матеріал, якщо такий підходить для новаків, включить у програму занять зі своєю ланкою.

У складенні програмок занять слід тямити, що уклад повинен бути від простіших елементів до складніших, то зн. наперед подавати простий, не скомплікований матеріал, а щойно пізніше прийти до труднішого. У програмці занять рух повинен чергуватися з безрухом, гамір зі спокоем. На пр. програмка першого заняття ланки може виглядати ось як:

1. ВІДКРИТТЯ: Новаки у крузі. Братчик заповідає, що сьогодні будемо бавитися в Чорноморців.

а/ О б р я д: Права рука над очима, немов моряк глядить у далечинь. Ліва рука на рамені сусіда. Погляд /зворот голови/ вправо, вліво, вперед і назад, підчас коли братчик говорить: "Нехай веде нас добрий вітер по семи морях - на схід, захід, північ і південь".

б/ П о з д о р о в: Братчик кличе: "ЧОРНОМОРЦІ!" - новаки відповідають: "АГОЙ!" - новацький клич "ГОТУЙСЬ!"

в/ П р о в і р к а п р и с у т н о с т и: Братчик читає імена новаків, а кожний новак відповідає в цей спосіб, що назве якусь частину корабля /на пр. стерно, вітрило, якір і тп./ ..... 10 хв.

2. ГРА "Д о в о д и" /гляди в тексті/ ..... 5 хв.

3. РОЗПОВІДЬ: "Гаврилко хоче стати моряком" ..... 10 хв.

4. ГРА "М р я к а н а м о р і" ..... 10 хв.

5. МАЙСТРУВАННЯ: "Паєпоровий човник" ..... 20 хв.

6. ВПРАВИ У ВОДІ: Пояснити правила поведінки у воді. На свисток всі БЕЗУМОВНО мусять сейчас вийти з води. Завести новаків у воду вище пояса /новакам/. Перша вправа: "КОРОК". Ціль вправи: показати новакам, що людина на воді не тоне, а плаває по поверхні, як корок. Вигляд вправи: Набрати певні легені повітря, занурити голову у воду, ноги підібрати під себе /під живіт/ і з запертим віддихом вхопити руками за ноги в кістках. Вода винесе новака на поверхню. Друга вправа: "Відкриті очі". Занурити голову у воду з відкритими очима. На кінець можна повторити "КОРОК з ВІДКРИТИМИ ОЧИМА" ..... 20 хв.

7. ГРА: "Д о в о д и" ..... 5 хв.

8. ЗАКРИТТЯ: В крузі. а/ Заповісти, коли відбудеться чергове заняття, де, та що принести зі собою.

б/ О б р я д /як при відкритті/.

в/ П о з д о р о в /як при відкритті/ ..... 5 хв.

Час тривання заняття: 105 хв. = 1 год. 45 хвилини.

Перевірку вмилости проводить ланка новацьких виховників під проводом Гніздового /або команданта в таборі/, що, у висліді успішного складення вмилости, на новацькій ватрі або при інших святочних хвилинах Гнізда /чи табору/ прикріплює новакові на правому рукаві однострою відзнаку добутої вмилости.

Одного не смієш забути, Дорогий Братчику!: при заняттях з новаками на воді ТИ ВІДПОВІДАЄШ ОСОБИСТО за їх БЕЗПЕКУ, ЗДОРОВ'Я а навіть за їхнє ЖИТТЯ. Приписи безпеки на воді є одні і якщо Ти не додержуєшся їх повсякчасно до останньої точки, Ти не вартий почесної назви НОВАЦЬКОГО ВИХОВНИКА!

ВИМОГИ НОВАЦЬКОЇ ВМІЛОСТІ "Ч О Р Н О М О Р Е Ц Ь".  
=====

Мета: Зацікавлення справами моря, зокрема Чорного Моря, мореплавства, - практичні підставові вміння та знання з обсягу мореплавства.

Підготовка: Збірна.

- Вимоги:
- а/ перепливе довільним стилем 20 метрів,
  - б/ скочить з човна або низького берега до води /на ноги/,
  - в/ вміє ниряти й витягне з глибини одного метра невеликий яскравий предмет,
  - г/ веслує на човні 100 метрів у приявиності досвідченого пливача,
  - г/ вилізе на 3 метри високу щоглу, пройде через 6 метрів довгу кладку з наплечником на спині та якимсь предметом на голові,
  - д/ зав'яже та вміє застосувати рятувальний вузол,
  - е/ вміє надати, відчитає та розуміє знак "СОС" - /...---.../ та знає розказати про маяк,
  - є/ розрізнить головні види човнів та кораблів: каяк, кеню, човен з веслами, моторовий човен, вітрильник, кораблі: воєнні, пасажирські, торговельні,
  - ж/ зробить модель вітрильника та моторового човна,
  - з/ допоможе рибалці або кому іншому направити човен,
  - и/ заспіває пісню "Чорноморці",
  - й/ вміє розказати дещо про океани та моря, зокрема про Чорне Море й українські чорноморські пристані та українську Чорноморську Флоту.

О П О В І Д А Н Н Я .

=====

1. Гаврилко хоче стати моряком - Г. Д.
2. У пасажирському порті - Г. Д.
3. На маяку - Григорій Стеценко.
4. Українські прапори на Чорному Морі.
5. Чорноморська Фльота стає на службу Україні - Вуйко Іван.
6. Як люди видумали корабель - Є. Ж.
7. Чарівні жорна - /англійська легенда/.
8. На Чорному Морі .
9. Літаючий голянець - /англійська легенда/.
10. На "Сагайдачному" - Антін Лотоцький.
11. Будуємо пароплави - за Зеленком.
12. Дані про Чорне Море, українські ріки, озера, порти - Юрій Сірий.

Г.Д.

Г А В Р И Л К О Х О Ч Е С Т А Т И М О Р Я К О М .

=====

/Частина I./

Діялося це в часі першої світової війни. Гаврилкові було тоді не більш десяти років. Тато був старшиною при У.С.С., а мама з Гаврилком в недостатках, як то в часі війни буває, доживала кінця війни й повороту тата до дому.

Гаврилко вже вмів читати, але з шкільної книжки, - як ішло про газету, то волів, щоби мама читала, а він уважно слухав. Найбільш цікавили його звідомлення з війни, а вже не міг наслухатися відомостей про морські бої. Не міг зрозуміти як то виглядає море, розбурхане море, безкрай водяний простір, що місяцями можна по нім подорожувати. Бачив не раз картину корабля, але в його хлопячій уяві не міг постати образ згідний з поняттям дійсного корабля. Чув про порти, про мольо, про великі двигуни, про торговельний та пасажирський рух в портах, та мріяв часто, щоби це все бачити власними очима. Оповідання мами не вповні заспокоювали його цікавість про моря та життя на них.

Але щастя Гаврилкові усміхнулось. Тато Гаврилка дістав кількаденну відпустку з війська та приїхав додому. Він оповідав багато про свої пригоди на війні, а зокрема про фронт над Чорним Морем, якого був учасником. Оповідав він про порти, битви кораблів, оборону пристаней, про життя в портах і багато іншого. Гаврилко вже і так багато знав про порти, сам читав оповідання про морські пригоди, бачив багато картин, але це все не давало йому образу дійсності.

Одного дня тато прийшов до дому з веселою усмішкою і заявив, що має для всіх несподіванку, а саме рішив відбути разом з ріднею прогульку до одного з найбільших чорноморських портів, Одеси, щоби заспокоїти цікавість Гаврилка.

Дні перед виїздом та сама подорож здавались Гаврилкові роками. Вкінці тато заявив, що від порту ділить їх тільки два кілометри, але треба вже висідати та знайти приміщення, а завтра вже підемо до порту, оглядати море.

Нараз почув Гаврилко свист, ніби гудок льокомотиви, але якийсь інший - такого він ще ніколи не чув. Це корабельний гудок, пояснив тато, ним дає корабель знак перед виїздом з порту, або підчас густої мряки, щоби не наїхати на інший корабель. Скільки то разів Гаврилко чув і читав, що "загуділи корабельні гудки", але шойно тепер докладно зрозумів ці звуки. Так це щось таке, чого на суші немає. Хапає за серце, викликає особливий настрій, дає зрозуміти, що це не суша, що це вже інша частина земної кулі. Гаврилко відчував уже близькість моря, а корабельні гудки озивались досить часто.

Слідуючого дня ціла рідня вибралася пішком до порту. Чим ближче порту рух на вулиці більшав, пішоходи, автомашини або вози не давали перейти з одної сторони вулиці на другу.

Вкінці порт. Гаврилко чув душею, що цілого порту оком відразу побачити не можна, а так хотілосьби. Тато пояснив, що порт це доволі велика частина побережжя, займає не раз кілька або

кільканадцять кілометрів довжини, на якій є побудовані потрібні будівлі, беріг сильно обмурований, дно морське при березі поглиблене, а цілий простір моря в порті поділений бетоновими перегородками. Простір оточений перегородкою називається мольо. Перегородки ці служать для того, щоби хвилі, які є звичайно на відкритому морі, не розмивали берега та не ушкоджували кораблів. Крім того кожне мольо має своє призначення. Одне служить тільки для пасажирських кораблів, інше тільки для торговельних, ще інше для рибальських човнів або пароплавів, другі для погрузки вугілля і т.д.

Гаврилко не міг надивуватись тому, що бачив, а тато сказав: "Ми є тепер в торговельному мольо". Тут Гаврилко побачив багато величезних кораблів, що були до половини над поверхнею води - певно порожні, привязані до берега грубими линвами. Мимоволі пригадався Гаврилкові цирк, а в нім слони припняті за ногу до стовпа. Але куди слонів до корабля, таких слонів моглоб поміститися до одного корабля кількасот. Кожний корабель помальований іншою краскою, мав інші знаки, написи та прапори. Тато пояснив, що ці кораблі належать до різних держав - "Пробуй читати написи". На одному великанові був напис У.С.А., на другому Атени, інший мав напис Дніпро. Серце забилося у Гаврилка коли побачив на щоглі цього корабля український прапор. З тою гадкою зродилась у Гаврилка постанова: хочу бути моряком. З задуми розбудив його веселий гамір, це група моряків вертала з відпочинку з міста. Моряки відпочивають на суші, бо на морю їх жде, вправді мила, але важка та відповідальна праця. Моряки говорили голосно, сміялись, але Гаврилко нічого не розумів. Тоді тато пояснив: "Говорять по італійськи". Видно з італійського корабля. Кожний з них опалений на бронзово або на чорно, на ногах полискують черевики, довгі гранатові штани - ширші на долині, щоб їх було вигідніше підчас бурі заковувати, рівнож такого кольору сорочка до пояса з широким білим ковніром на плечах, груди відслонені, а на голові біла, без дашка округла шапка. На ній знак держави та корабля, до якого цей моряк належить, на рукаві золотими нитками вишитий якір, - відзнака всіх моряків світу. Хід їх широкий, кроки повільні і якби коливався кожний з них. Це тому, що перебуваючи довго на кораблі, хід моряка пристосовується до коливання корабля. Довго глядів Гаврилко вслід за моряками, аж зникли вони внутрі корабля.

Звернувши очі на море, побачив Гаврилко якби велике, плаваюче корито, але без передньої та задньої стіни. І на диво, корито почало занурюватися у воду, а між бічні стіни корита вплив середньої величини корабель. За якийсь час корито винурилось з води, а разом з ним вплив на поверхню моря цілий корабель. Стрічний моряк пояснив, що це док, тобто плаваючий по воді варстат для направи кораблів. Усміхаючись додав: "Вас певно дивує, як док підносить такий важкий корабель на поверхню води, - це проста річ. Стіни доку є пусті, як треба щоби він занурився в море, тоді відкривають спеціальні клапани в стінах і порожнеча наповнюється водою, через те тягар доку збільшується і він поринає. В тому часі між бічні стіни /задньої та передньої нема/ впливає корабель. Потім при допомозі спеціальних помп випомпують воду з поміж стін дока, він легчає і винурюється з води, підносячи рівночасно корабель над воду. Тоді щойно фахівці направляють ушкодження корабля". Гаврилко аж здержав віддих, слухаючи пояснень. Опісля глибоко віддихнув і ще не вспів передумати заслуханого, як моряк показав далеко на обрії кора-





Рис. ч.2.  
Пасажирський порт.



Рис. ч.3.  
Пасажирський корабель.

бель, що видавався човником, а від нього долітали довгі звуки сирени. Це приплив корабель. Він задержався і жде дозволу на візд до порту, тому дає знаки гудком. Впровадження корабля до порту не таке просте, як би здавалось. На знак сирени, до невеличкого портового корабля, що зветься тягач, всідає моряк-старшина портової управи й впливає на відкрите море до корабля і там він справджує документи. Якщо все є в порядку, він обіймає команду над кораблем і тягач зтягає цей корабель до порту. Це роблять так тому, що чужий корабель мусить мати оплачений візд до порту, бо з цих оплат удержується в ужитковому стані порт, а машини великого корабля не діють тому, що він - пливучи - витворює великі хвилі і тому робиться непорядок в порті. Малий корабель-тягач пливучи поволі, не збурює в порті води, а також не розганяє швидко важкого корабля і його легко спинити. Пливучи скоро він мігби з розгону понищити портові уладження.

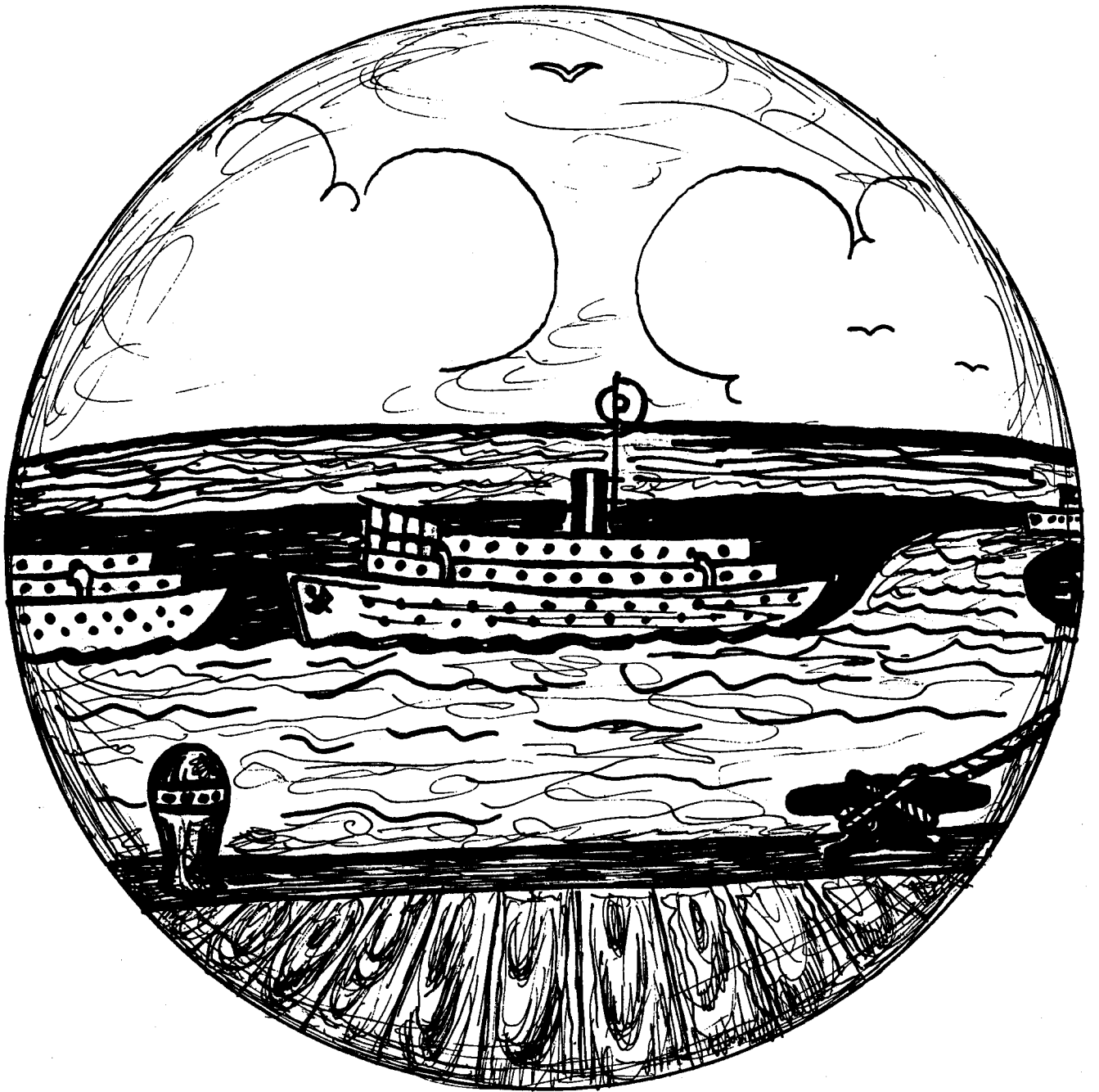
Від того, що Гаврилко чув та бачив, йому закрутилося в голові. Він хвилинку постояв, а опісля голосно сказав: "Це є речі гарні, але не прості. Як бачу, то багато треба знати і вчитись, щоби стати моряком. Так, але я таки хочу бути моряком." Тато всміхнувся, взяв Гаврилка за руку й сказав: "Ну, моряче, на сьогодні досить вражень і труду. Вертаймо на квартиру, а завтра оглянемо пасажирське мольо. Ти побачиш там більші дива." "Я також вперше бачу море", - сказала мама - "але це все чудове."

Віддалились від моря. Гудки сирен ставали щораз тихші. З віддаленням від моря зростало змучення, а шлунок почав домагатися привілею, що його дає побут над морем, а це за морською рибою: вареною, жареною, вудженою, соленою.

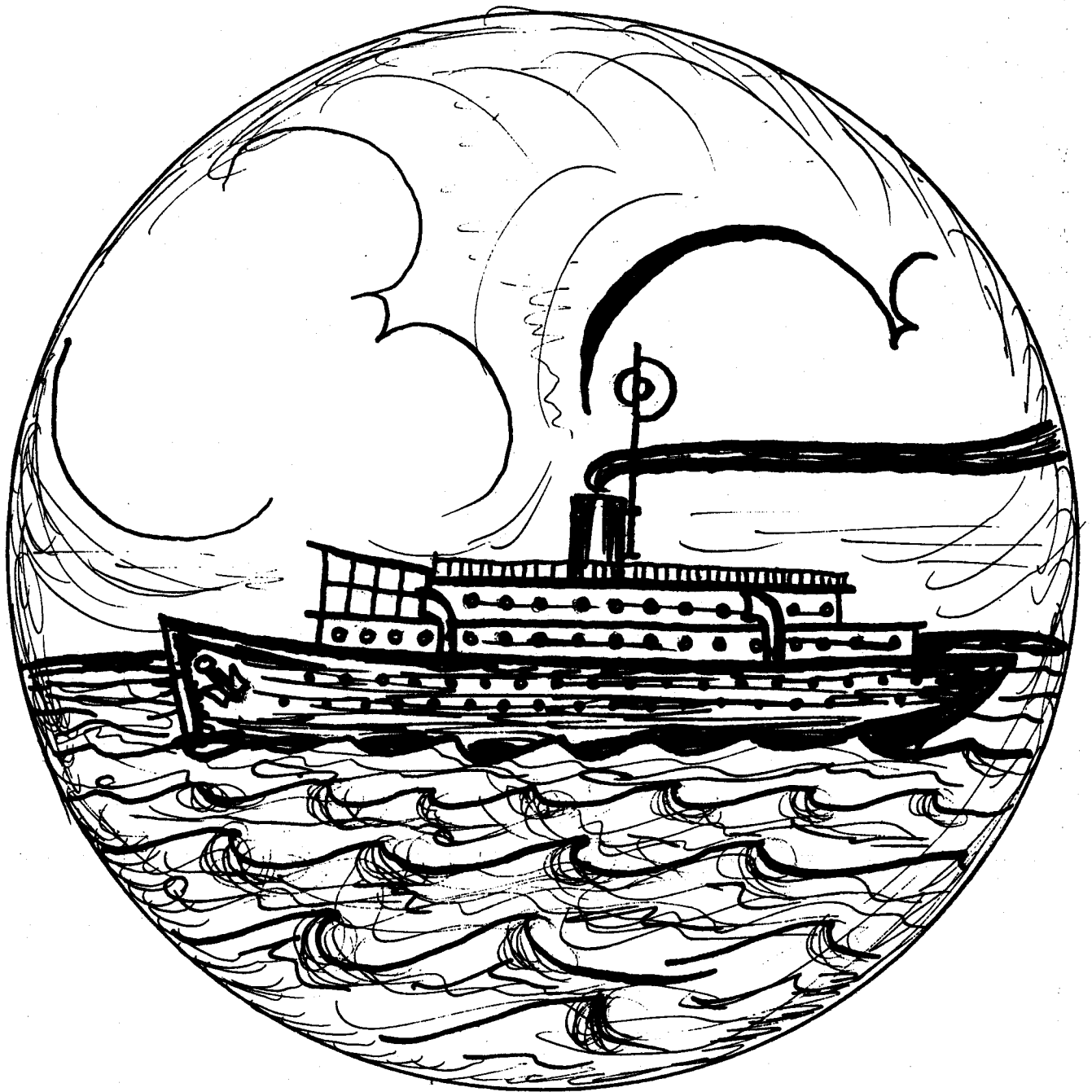
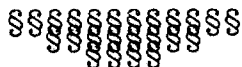

Г. Д.

У П А С А Ж И Р С Ь К О М У П О Р Т І .

=====

/Частина II./

Проснувся Гаврилко, як вже липнече сонце припекло йому добре лице крізь віконні шибі. Пригадав собі обітницю батька, що сьогодні оглядатимуть пасажирський порт і не довго надумуючись вискочив з ліжка, побіг до умивальні, що сусідувала з його спальнею, вимився старанно холодною водою, пополокав уста, скоро надів убрання, почистив черевики, розчесав коротко пристрижене волосся, а при тім роздумував: "Чому в пристаневому готелі так тихо? Може батько й мати - не збудивши мене - пішли до порту?" І не скінчивши здогадів почув, що двері заскрипіли і в кімнату ввійшов тихо батько, а побачивши Гаврилка убраним, сказав: "А, молодець з тебе. Я думав, що ти заснав, а ти саме в пору встав. В готелевій їдальні жде на нас сніданок і час уже, щоб ми рушили в дорогу."

В їдальні було багато людей. Родина Гаврилка засіла при однім зі столиків, що їх там було багато. Смакуючи каву, та заїдаючи хліб зі сардинками, Гаврилко цікаво приглядався численним гостям, що заповнювали їдальню. По деякому часі він зорієнтувався, що при різних столиках чуто різну мову. Вправді переважала українська мова, але було чути й інші мови, що їх Гаврилко ніяк зрозуміти не міг. "Тату, по якому говорять оті мушени, смагляві з подовгастими носами, чорним волоссям, смаглявим лицем, чорними аж блискучими очима, а говорячи гестикують скоро руками?" - "Це, сину, грузини, що так само як ми, по довгих роках московської неволі, одержали знова свою незалежну державу. Можливо, що вони купці і приїхали на Україну, щоб навязати звязки з нашими купцями, може хочуть дещо закупити в нас або нам продати." Небагато Гаврилко з цього зрозумів, бо його увагу прикувало вже трьох мушени одітих по європейськи, а на голові мали дивні шапочки, що пригадували форми на святочні паски, а лице їх теж неначе дьогтем висмаруване та вичищене до блиску. Це мабуть представники одної з арабських держав, що приїхали в державних справах до нашої молоді, але великої та сильної України. І бувби ще довго Гаврилко оглядав та розпитував, але готельний годинник вибив уже 9-ту годину і пригадав усім про їхні пляни та обовязки на сьогодні. Встали, тато заплатив рахунок, поклонились всі троє сусідам при найближчих столиках і поспішно вийшли, щоби всісти до трамваю, що мав їх довести до пасажирського порту.

Кільканадцять хвилин їзди трамваєм і провідник трамваю гукнув: "Пасажирська пристань!" Гаврилко аж підскочив з радощів та скоро почав пропихатись до виходу, не відчувши навіть, що штовхає та топче по ногах других людей. "Помалу, хлопче, ти забув, що ти хочеш бути моряком? Моряки все ввічливі та готові нести поміч другим, а ти поштовхуєш та прешся до дверей." Зрозумів Гаврилко завваження мами, перепросив подорожніх, дав дорогу якійсь старшій пані, а при сходах придержав її навіть попід руку. Пані усміхнулась та сказала: "Я горда, що наша молодь така чемна та ввічлива." Гаврилкові було приємно почути такі слова, усміхнувся і подумав: "Чемним й услужним варто бути все і всюди."

Як тільки висів з трамвая, відразу відчув запах моря, що його памятав з вчорашнього дня, відчув на своїм лиці легіт вітру, що нічим не пригадував Львова, де Гаврилко лишив своїх ровесників.

Тато вказав на великий корабель і сказав: "Поспішаймо, бо саме приготується до відпливу турецький корабель." За кілька хвилин був Гаврилко з родичами в пасажирському мольо. При вході побачив він великий корабель, що непорушно спочивав на якорі, оточений з берегом містками. Місток був опертий одним кінцем о сушу, а другим о борт корабля, його боки були забезпечені грубим ланцюговим поруччям. На місток входили різні люди й зникали всередині корабля. Гаврилко завважив, що всі, всідаючи до корабля виходили з невеличкого будинку, що стояв розмальований на побережжі моря, недалеко від корабля, а тато негайно пояснив, що кожний подорожній кораблем мусить в тому дімку дати до перевірки свої клунки та особисті документи. Це здивувало Гаврилка. Чому? Мама так багато оповідала про вільну та не-



Рис. ч.4.

Моряки вертають з прогулянки.

залежну Україну, про свободу та волю, а тут ще контролювали клунки та документи. Тато зрозумів з очей гадку Гаврилка і раз пояснив: "Так, сину, ми маємо власну державу, ми маємо свободу гадки й слова, але мусимо теж дбати про лад і порядок у нашій державі, щоб ніхто не посмів нашої незалежності, ладу та порядку порушувати. Можуть знайтись люди, що бажать зла нашому народові й батьківщині, тому є й контроля, щоб ворожі нам люди не дібрались до нашого краю або не втікли з нашого краю, бо хто хоче принести шкоду нашій незалежності, того мусить стрінути справедлива рука наших суддів. Свободу, що її дала нам наша власна держава треба належно розуміти, шанувати та любити." Тепер Гаврилко зрозумів, що власна держава дає широкі права, але накладає теж і обов'язки, що їх кожний громадянин мусить совісно виконати.

Як побудований корабель внутрі, Гаврилко бачити не міг, бо за кілька хвилин загудів гудок. На капітанському містку корабля з'явився старшина, що взяв у руки стерно - це є доволі велике колесо, що при допомозі його досвідчений старшина-мор'як, послуговуючись компасом, картою та другим навігаційним приладдям, провадить корабель куди треба. До корабля підплив тягач і поволі витяг його з порту на відкрите море. Там шойно загуділи повною силою корабельні машини, засвистіла сирена та збурилась від корабельної шруби вода. Корабель в міру віддалявання від берега ставав щораз менший аж врешті зник за обрієм.

Тато пояснив Гаврилкові, що корабель внутрі так побудований, щоб подорожні мали можливо вигідну плавбу. Є там приміщення - звані каютами - де люди підчас подорожі можуть спати, читати, чи забавляться в товаристві. Є їдальня, кухня, каюти для мор'яків, магазини з харчами та паливом для мотора, а на дні його є машинова галя, що в ній уміщені всі машини, потрібні до обертання корабельної шруби, постачання свіжого повітря та світла.

Над морем літали громадами меві, що супроводжують кожний випливаючий з порту корабель, з надією, що може їм вдасться зловити якісь відпадки, кинені людьми в море. В різних місцях біліли вітрильники, гойдаючись розкішно на хвилях, - це рибалки плили на ловлю риби.

Один з вітрильників стрілою наближався до берега, а з його покладу неслася весела пісня морських пластунів - чорноморців, а слова пісні: "Наше море, Чорне Море, хто на нього зазіхає, тому буде від нас горе" - глибоко врились в душі Гаврилка.

Пісню слухав Гаврилко, слухали всі присутні в порті люди.

З задуми вивела всіх сирена, що загуділа з недалекої фабрики консерв і нагадала всім, що вже 12-та година та час на обід. Родичі й Гаврилко рішили також вертати додому. По довшій мовчанці Гаврилко повернув лице до моря, підняв у гору шапку й голосно сказав мов сам до себе: "ЧОРНЕ МОРЕ - НАШЕ МОРЕ, ВІЧНО НАШЕ МОРЕ!"



Григорій Стеценко.

## Н А М А Я К У .

=====

Мама човном поплила до міста, а Сергійко лишився з татом на маяку. Тато нагорі в кімнаті, а Сергійко на березі. Копав лопаткою у піску кринички, збирає коралики, слимаки, камінці, ловить жучків з голчастими лапками.

На беріг накочуються піняві хвилі, затоплюють Сергійкові кринички, хапають коралики, точені водою камінці й відкочують у море, щоб через яку часинку знову прибоєм нахлинути на берег і попсувати витівки малого хлопчика. Але Сергійко не сердиться, - звук до Чорного моря, бо й народився і живе тут, на маяку, що знісся кам'яною баштою аж до неба.

Маяк стоїть на краю піскової коси, яка врізалася в зелені води моря. Недалеко від маяка бетонні мури хвильорізів. Ці мури сторожать, щоб у порт не залетіли хвилі буремного моря.

А маяк, як височезна горда фортеця, стоїть собі у морі на сторожі. Вночі він кидає яскраве проміння світла в далечінь і показує кораблям дорогу. А якби маяк не світив, кораблі в темряві збилися б з дороги і налетіли б на скелі, - тоді гине корабель і люди. Страшно! Сергійко про це добре знає. Тато, - старий моряк, що служив в Українській Чорноморській Флотії, нераз показував йому устаткування маяка і вчив.

-Виростеш, Сергійку, будеш майстром маяка, - гомонів старий моряк.

-Ні! Як виросту, буду капітаном корабля. Буду по морю плавати, - серйозно відповідає Сергійко.

-Що це він там робить? - подумав хлопчик про свого тата і, випроставшись, озирнув маяк. Там блищали шибки, відбиваючи останнє проміння сонця, що заходило.

Небо хмарилось. Дмухнув холодний вітер, розкуйовдив на голові хлопчика чупринку і надув сорочку наче вітрило. В цю мить море погрозово загомонило і лавами хвиль пролетів глухий шум. У берег вдарили прибої - раз, другий, третій... Хлопчик тривожно оглянувся, свиснув надлетілим гострокрилим чайкам-буревісникам і побіг до маяка. Через хвилину він уже зник за кутими дверима і його кроки гомінко залунали по залізних кручених сходах.

Він забіг до кімнати і від несподіванки спинився. Тато лежав у ліжку, замість того, щоб порядкувати, як звичайно, біля рефлекторів маяка і готуватися до ночі. Цього ніколи з ним не траплялося.

Сергійко наблизився до ліжка. Припав устами до зарослого волоссям татового обличчя. Воно аж пашіло від жару. Широко відкриті очі непорушно дивились у стелю. Сергійко налякався. Приклав руку до татового зморщеного чола. Воно було гаряче.

-Вам погано, тату? - тремтячим голосом запитав хлопчик.

-Я... сину... хворий, - ледве вимовили татові сухі уста.

На віях Сергійкових очей забреніли кришталеві іскринки. Але щоб тато не помітив його сліз, він відвернувся вбік і, враз щось пригадавши, кинувся до рушника. Зняв його, вмочив у відрі з водою.

-У тата гаряче чоло - міркував Сергійко. -А коли гарячка, то мама прикладає до чола мокрий рушник.- Розбризкуючи воду по підлозі, хлопчик наблизився до ліжка й обв'язав мокрим рушником татові голову.

Тато з вдячністю глянув на сина. Сергійко припав до татової руки, але плакати вже не плакав, хоч і жаль йому було свого ріднесенького татуса. -Сльозами я нічого не вдію, а треба щось робити, - подумав він.

В цю пору надворі розгулялась хуртовина. Гуділо море, гупало хвилями в берег, стугоніло в хвильорізах. Сергійкові стало страшно.

-Чи скоро повернеться мама? - тривожно запитав Сергійко.

Тато рухнув губами, та хлопчик нічого не розібрав. -Може тато води хоче? - здогадався він і метнувся за горнятком. Наповів батька і, помітивши, що у вікна вже заглядає вечір, засвітив електрику.

На стіні, біля годинника, проти ліжка, блищав круглий, як будильник, прилад барометра. Стрілка віщувала бурю. Тато глянув на барометер і, перестрашений, зблід. Хотів підвестись, оперся на лікоть і, ніби привалений насильною вагою, знову впав на риплячі пружини ліжка.

-Ма-як! - ледве чутно промовив він.

Сергійка це слово пронизало мов струм.

-Ви, тату, лежіть спокійно, а я побіжу і сам пушу маяк! - сказав хлопчик і стрілою полетів по крутих сходах угору, до маяка. Від хвилювання в його грудях розривалось серце, та думка нашіптувала одне: "Пустити, пустити маяк! Мусить світити, бо надворі буря, а в морі кораблі й люди." Це підганяло його і він, тремтячи, дістався до рефлекторної кабіни. Засвітив жарівку. Розглянувся. Тут усе було по старому і все було знайоме. - Але що тепер робити? І тут пригадав, що тато вмикав ручку електричного вмикача і світив великі рефлекторні лампи. Довго не надумувався. Підставив крісло, вліз на нього і, обережно взявшись за ручку вмикача, з тріском увімкнув його. В той же мент засвітилися рефлектори. І, йому на радість, головка маяка почала обертатись, а сильні рефлектори кидали яскраве проміння на десятки кілометрів.

Сергійко глянув у далечінь і вжахнувся. На розшалілому морі, мов які страшні потвори, ворочались піняві буруни хвиль.

-Зовсім не страшно! - сказав хоробро. А пригадавши щось, стрибнув з крісла на підлогу і вже летів униз, в кімнату, до хворого батька.

-Маяк світить! - сповістив, зворушений своїм вчинком, Сергійко. Заспокоєний тато легко всміхнувся і, заплющивши очі, надслухував гототання бурі. А вона харчала, скаженіла, стугоніла на хвильорізах, вибухала на каміннях біля маяка і гнівно бризкала у вікно. Сергійко притисся до тата і, відчуваючи швидкі удари його серця, сполохано дивився на шибку, де розплескувались мутні водяні краплі. Глухий розярений шум морських бурунів розбуджував уяву і викликав страшні образи. Сергійко пригадав пожежу на морі. Торік підчас бурі два кораблі налетіли один на одного, а нафта, що вони її везли, розлилася і горіла цілу ніч. Тоді ж молодий майстер маяка, Сковорода, вирятував з води дівчину, що називалася дивним іменем - Луна. З гордістю згадав Сергійко про героїчний вчинок свого доброго друга, Сковороди, який поїхав учитися до далекого міста.





Рис. ч. 5.  
Маяк.



-Я теж буду такий, як Скворода, от нехай тільки трохи ви-  
росту. Але деж мама? Чого вона там так довго забарилася? Хіба  
не бачила, що насувається буря? Чуєш, тату?!

Тяжко дихаючи, тато лежав із заплющеними очима і не відпо-  
відав. Сергійко змінив йому повязку на голові і, вийшовши нав-  
шпиньки з кімнати, побіг нагору. Тут було все добре. Головка  
маяка, обертаючись, кидала в бурхливі води рятувальне проміння  
світла. Сергійко побачив - далеко в морі на світло маяка, про-  
биваючись крізь бурю, плів великий корабель транспортовець.

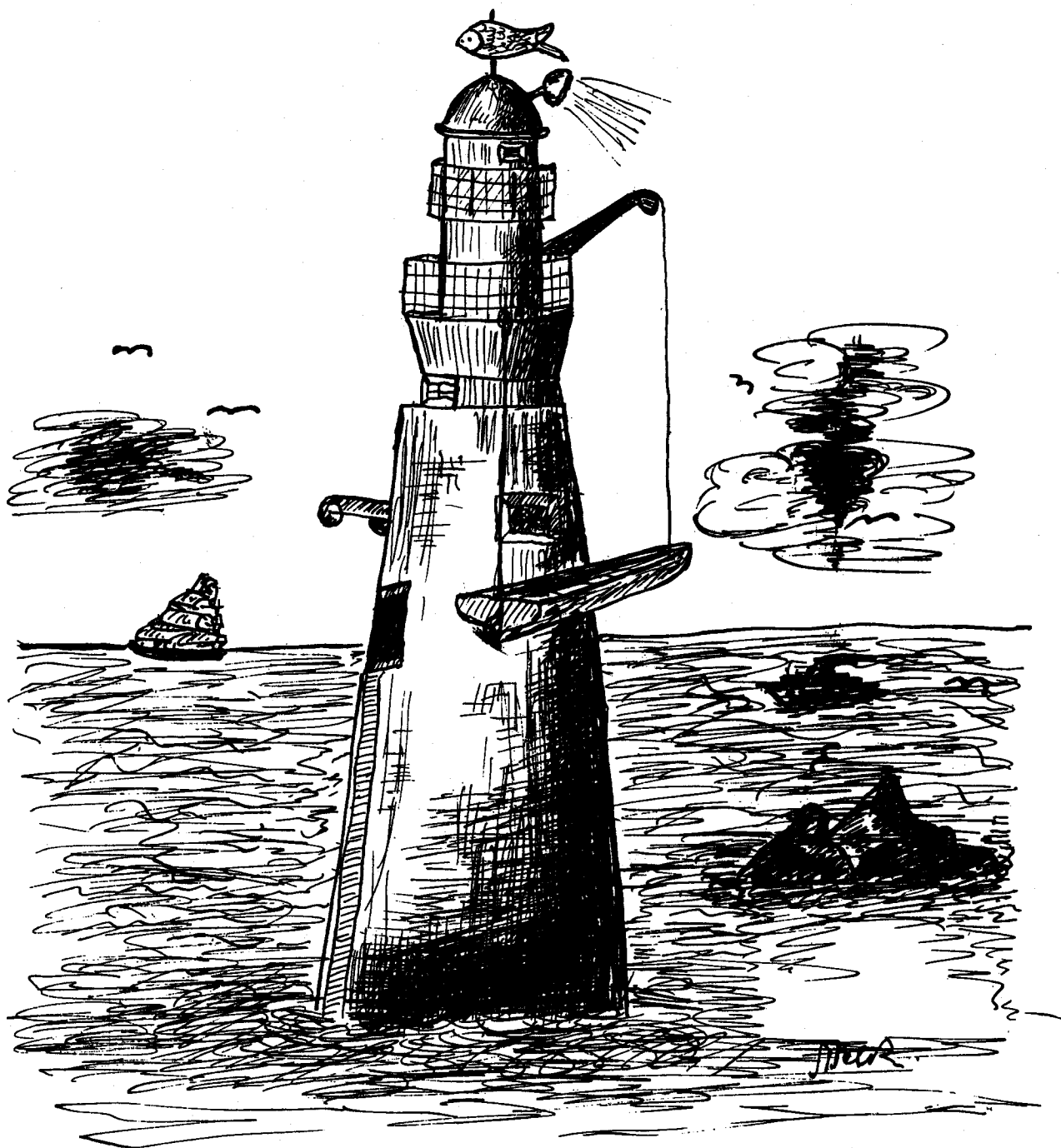
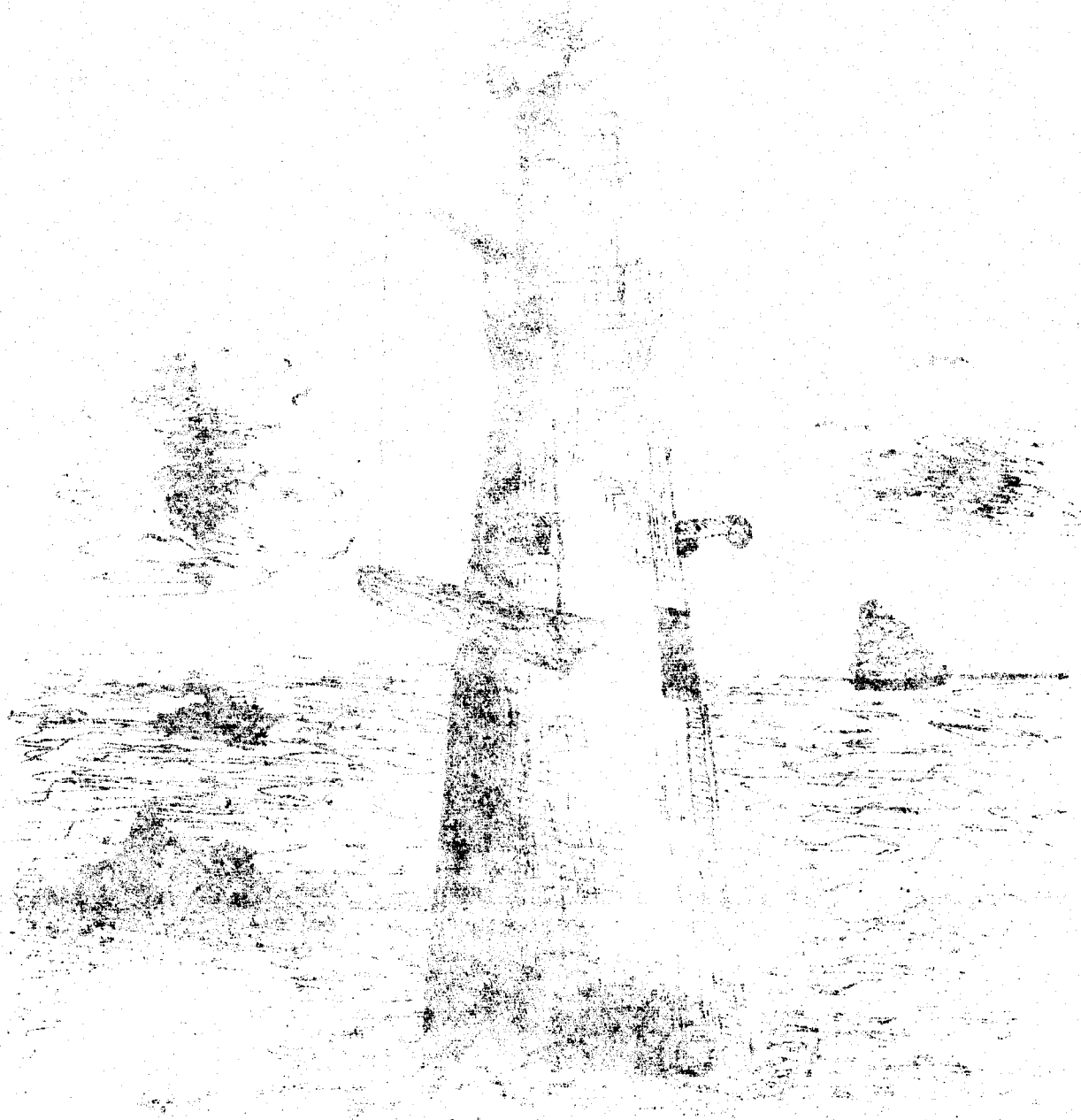
-Пливи, пливи до беріжка, я буду тобі світити. Я мушу тата  
заступати, бо він хворий, а мама поїхала до міста, - говорив  
сам із собою Сергійко.

Зійшов вниз і тут відчув, як йому від втоми підкошуються  
ноги і хочеться дуже спати. Позіхнув раз, другий, третій. А ма-  
ма все не поверталася. Згадав: щоб не заснути, тато мочив собі  
голову. Сергійко й собі намочив голову холодною водою і знову  
пішов до рефлекторів. Тут вліз на крісло, поглянув на буйне мо-  
ре й сів. А відчувши, що до нього підкрадається сон, укусив се-  
бе за палець і промовив до себе:

-Тобі не вільно спати. Тато і Скворода вночі ніколи не спа-  
ли.- Але все таки сон переміг. Він зловив Сергійка тоді, як  
хлопчик ішов крутими сходами вгору до рефлекторів. Сів, ніби  
відпочивати, на крісло та й нехотячи заснув.

Там у кріслі знайшла його мама, коли повернулася світанком  
з міста. Вона вимкнула світло рефлекторів, бо вже було видно й  
буря вгамувалася. Розцілувала свого розумного сина і перенесла  
в ліжку до кімнати. А коли Сергійко пробудився, то побачив на  
сусідньому ліжку тата. Той уже сидів, бо гарячка минулась і йо-  
му полегшало.

-Наш герой прокинувся! - сказав тато до мами, що готувала  
на кухні сніданок.

-Буде з нього добрий майстер маяка.

-Ні! З нашого сина буде капітан, - весело заявила мама, бо  
знала, що Сергійко конче хоче бути капітаном.

/Малі Друзі ч.7-8/1944 ст.184-7./

+++|||+++  
+++|||+++

#### УКРАЇНСЬКІ ПРАПОРИ НА ЧОРНОМУ МОРІ.

=====

Батько прочитав у часописі новинку про великі вправи /ма-  
неври/ американської фльоти на Тихому Океані. А малий Роман за-  
питав:

-Тату, а що це фльота?

-Фльота, це італійське слово й означає всі кораблі якоїсь  
держави разом. А що кораблі бувають торговельні, пасажирські  
/особові/ й воєнні, то всі торговельні означаємо словом "торго-  
вельна фльота" - сюди причисляються й пасажирські -, а воєнні

словом "воєнна фльота".

-Дякую! А чи є й українські кораблі?

-Нажаль, українських кораблів тепер немає - зітхнув батько. -Бо, бачиш, Ромку, кораблі може мати тільки самостійна держава, а що Україна тепер, разом з українським Чорним Морем, є під владою москалів, то й по Чорному Морі плавають кораблі під московськими-більшевицькими прапорами, - хоча ті кораблі - це властиво українське добро, як і все інше, що є в Україні. Та колись було інакше. Ти знаєш, Ромку, що Україна було колись могутньою самостійною державою. Тоді мала вона й свої кораблі, на Дніпрі й на Чорному Морі. І власне це ще збільшало її могутність, бо через море веде дорога в широкий світ, можна ним усякі багатства привозити і з зиском міняти за плоди й скарби рідної землі, а можна й на морі рідного краю боронити. Так робили українські князі, що Чорним Морем аж у Візантію запливали та між сусідами пострах ширили, щоб вони на українську землю не лакомилися. Відомі також морські походи козаків-запорожців, що на своїх легких чайках на турецькі галери нападали, та навіть Царгород /ту саму Візантію/ й інші турецькі надморські міста здобували та бранців з неволі визволяли.

-Не забула Україна - коли знова свободна стала - про своє Чорне Море й про фльоту. Весною 1917.року Україна почала відновляти свою самостійність і вже в березні 1917.року майже половина чорноморських кораблів покидала царсько-московські прапори, а вивісила українські. А в березні 1918.року, уряд України проголосив закон, що всі кораблі на Чорному Морі стають власністю Української Держави. Повинуючись тому наказові всі кораблі піднесли дня 29.квітня 1918.р. о годині 4-тій пополудні українські прапори. Весело замаяли рідні прапори на могутніх воєнних кораблях і здавалося, що вернулася давня слава князів і гетьманів. Велика була українська воєнна фльота в 1918.році. Всіх воєнних кораблів було около сто, між ними дванадцять велетенських панцирників, 27 міноносців, 17 підводних човнів та інші. Деякі вже й попереминювали свої давні назви й прийняли такі, як: "Запорожець", "Гетьман Богдан Хмельницький", "Соборна Україна", "Дніпро", а деякі вже передше мали українські назви: "Гайдамака", "Кубанець", "Україна" й інші. Бачив я ті кораблі й ті прапори - сказав сумно батько - і тепер все те так скоро пропало, мов гарний сон...

-І де ж ділися ті всі кораблі, батьку?

-Стрінула їх та сама доля, що і всю Україну. Частина кораблів вороги знищили й затопили, частину вивезли з Чорного Моря, а частина плаває тепер по Чорному Морі, але під московсько-більшевицькими прапорами й під іншими назвами... І як уся Україна, так і ті кораблі ждуть визволення, як то було тому 37 літ... Вірно, що так станеться!

-Ох, коли б якнайскорше, батьку! - закликав з запалом Роман. -Я хотів би тоді бути моряком і плавати по Чорному Морі, а свій корабель я назвав би "Київ"!

-Дай тобі Боже того діждати, мій сину! - сказав повагом зворушений батько.

+++++

ЯК НАМАЛЮВАТИ ПРАПОР  
УКРАЇНСЬКОЇ ФЛЬОТИ.

Барви на прапорі мають бути такі: Хрест прапора, обвідка хреста й верхня частина горішньої лівої чвертки прапора мають бути сині, - долішня частина горішньої лівої чвертки прапора має бути жовта, - а тризуб з хрестиком має бути золотий. Інші три чвертки /ліва долішня й обі праві/ мають бути білі, так, як на рисунку.



Рис. ч. 6.  
Прапор Української Фльоти.

/Дзвіночок, ч.54,56/1937.ст.8-10,11./

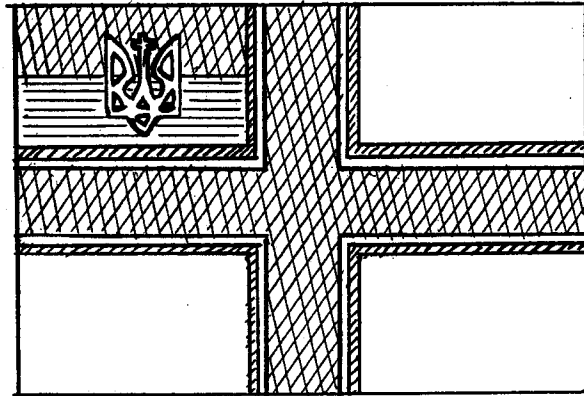
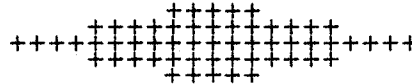

Вуйко Іван.

ЧОРНОМОРСЬКА ФЛЬОТА СТАЄ НА СЛУЖБУ УКРАЇНІ.

Був гарний весняний день. З неба світило ясне сонечко і своїм промінням золотило все навколо - і степ, і дерева, і море. А море грало, море шуміло - Чорне Море - українське море. Ось знімається хвиля... за нею друга... третя... і багато їх... плывуть до берега і зударившись об беріг, розбиваються. Так без кінця. А часом якась більша і на беріг вискочить і розіллється тисячами краплин по жовтому піску.

На березу сидять двоє хлопчиків - гріються на сонці... качаються в піску, а потім зриваються і з голосним криком біжать до води. А море шумить.

-Грицьку, - сказав менший з них - ходім туди до пристані. Там кораблів багато і великі є поміж ними.

-Ходім, Михасю, цікаво побачити. Там напевно є і воєнні.

Вони швиденько надягнули сорочинки й штанятка і побігли, весело сміючись.

А в пристані великий рух - кораблі великі й малі то припливають, то відпливають, поміж ними вітрильники зручно й легко пропливають, а не бракує і звичайних човнів з веслами.

-Грицьку, глянь, - сказав Михась, показуючи в один бік, - що то за кораблі. Це мабуть воєнні, бо таких я ще не бачив.

- О, та ж вони всі з заліза! А які великі! - здивовано сказав Грицько.

-Дядьку, - запитав Михась одного моряка, - що це за кораблі?

-Це, хлопче, кораблі воєнні. Дивись, ті два - це крейсери, той, між ними - міноносець, там далі - панцирники і ще один крейсер.

-А можна туди ближче до них?

-Ходіть зі мною, - сказав моряк і вони пішли.

-"Юрій Побідоносець" - прочитав Грицько назву на найбільшому з них.

-На тому кораблі, щоб ви, хлопці, знали, є командант всієї фльоти. Ну, але мені пора вертатися на корабель. Залишайтеся здорові.

-І вам, дядьку, доброго здоров'я! - відповіли хлопці.

Моряк сів у човен, вдарив веслами й поплив до корабля. Шнуровою драбиною, що звисала, виліз на палубу.

Минуло декілька хвилин. Та раптом хлопці помітили на кораблі рух - моряки вибігають і стають у лаві... на командному містку старшина видає накази. Це саме діється на всіх воєнних кораблях. Грицько читає назви: "Мазепа", "Златоуст", "Кагул", "Ростислав", "Святий Евстахій", "Завидний", "Прут".

Грицько й Михась цікаві знати, що далі буде. Моряки стоять лавами. Раптом пролунала команда: Струнко! Підняти українські прапори! Виступили хорунжі... підтягують на щоглу прапори - українські морські прапори - біле полотнище переділене синім хрестом на чотири частини, а в горішній частині від щогли видніють наші національні барви і золотий тризуб з хрестом на них.

Моряки виструнчені. Старшини тримають руку при дашку шапки... Прапори піднімаються вгору і лопотять на вітрі. Так на всіх воєнних кораблях.

Та раптом лунає другий наказ і в ту ж мить загриміли гармати - давали салют українським прапорам. Гук гармат підхопили хвилі Чорного моря і на своїх хребтах понесли його далеко-далеко, щоб сповістити всім, що від сьогодні Чорноморська Фльота стала на службу Української Держави.-

/"Готуйсь", ч.4/24/,квітень 1956.//

=====  
=====

Є. Ж.

Я К Л Ю Д И В И Д У М А Л И К О Р А Б Е Л Ь .

=====

Вже найдавніші люди бачили не раз, як то серединою ріки пливе повалений пень дерева. Це й примусило їх спробувати, чи такий пень, що пливе по ріці, не міг би перенести й тягару людського тіла.

З острахом сідав такий первісний чоловік на пень і тремтів, чи може часом не пірне у глибіню ріки. А коли побачив, що пень дерева вдержить його тягар і що більше, струм води несе пень і

Його - тоді такий "моряк" дуже тішився. Бажаючи швидше посуватися вперед - став він раз лівою, раз правою рукою загортати воду й так поволі плив щораз далі. Але згодом цей спосіб не виставав йому. Він почав шукати способу, як би то на такому пні перевести ще й упольовану добичу.

-Треба в пні виколупати яму!

І ось так повсталала первісна лодка. У пні дерева вижолоблено заглибину, що в ній не тільки можна було сісти, але й перевезти різні речі. Щоб швидше можна було посуватися по воді, брали довгу жердку та відбивалися від дна, як це тепер бачите нераз у своїх околицях. Коли ж дно було глибоке - тоді брали розложисте галуззя і це було первісне весло. Аж щойно згодом витісували весло й поволі видосконалювали його форму.

Такі первісні лодки зустрічають подорожники ще й сьогодні у диких краях Азії та Америки, серед тамошніх первісних, диких, племен.

Давні судна княжих військ, а також пізніше козацькі чайки - це були також звичайно видовбані величезні пні й колоди.

Згодом навчилися люди будувати великі судна, що містили більше сотні людей. Для порушування таких суден уживали вони крім весел ще й вітрила, були це великі полотна, що їх розвішували на високих щоглах. Коли вітер дув у ці вітрила, вони відувалися і корабель їхав уперед.

Такі й подібні судна зміли вже прилаштовувати старинні єгиптяни давно, тому кілька тисяч літ. На мурах одної старої святині, що її побудували тому чотири і пів тисяча літ, бачимо різні різьби, де видно судна, порушувані веслом і вітрилами.

Подібні судна - деколи дуже пишно вибиті золотом і мармурами, будували римляни й усі народи, що замешкували береги Середземного моря.

На таких суднах оплили в старині Африку кругом берегів, на такому вітрильному кораблі поплив Колумб через Атлантийський океан 1492.р. і відкрив Америку. Такими кораблями послуговувалися люди до часів великого винаходу парової машини, себто до початку 18-го віку.

Від цієї пори було багато спроб примінити цей винахід у воднім подорожуванні. По різних спробах, що тягнулися від самого винаходу, - вдалося врешті 1807.р. американцеві Фультонові наладнати ту справу найбільш практично. Парова машина порушувала велике колесо, побудоване зі самих великих "шпиць" та прикріплене з боку корабля. Це колесо оберталося у воді, загортало її і тим способом корабель порушувався вперед. Від цієї хвилини люди почали щораз то краще вивіновувати парові кораблі.

Згодом, 1829.р., колесо заступили шрубом, що міститься не з боку, але на долішній частині корабля. Зрозуміла річ, що ті шруби мусять бути доволі великі, а машини, що їх мають порушувати, мусять теж витворювати велику "силу". Тимто й цілий корабель мусить бути дуже великий. На уміщення велитенських кітлів побудовано у нутрі корабля великі паленища, де горить вогонь як день, так ніч підчас їзди. Кругом тих кітлів побудовано кімнати для подорожніх, спальні, їдальні, світлиці до забав і таке інше.

Найновіші кораблі не працюють паром, їхні шруби порушують такі мотори, як в автах і літаках. Тільки на кораблі ці мотори багато-багато більші.

Спитаєте, як швидко може їхати корабель? Колись Колумб їхав



Рис. ч.7.

Воєнний човен княжих часів.





Рис. ч.8.  
Козацький вітрильний байдак.



Рис. ч.9.

Чистять шрубу корабля.



Тому поплив він через океан до Норвегії, до двору славного морського короля, що звався Майзін, і розказав йому про чарівні жорна на острові Стромве, що вміють молоти для їх власника й золото і мир.

Грізний морський розбишака слухав, а коли прослухав оповідання чужинця, вдарив кулаком об стіл і запряг на Тора й Одіна, що не спічне доти, доки не здобуде чарівних жорен.

-Не тому, що треба мені золота,- сказав він гордо - бо маю його досить. Не треба мені теж миру, бо в моїх жилах пливе кров Вікінгів і я не був би щасливий, якщо б не мав з ким воювати. Але коли всі мої кораблі плавають навантажені сотнями нордійців, я часто потребую соли, щоби солити страву й мушу дбати про те, щоб воловина в бочках була свіжа й добра. Я не турбуватись-му цим браком довше, бо чарівні жорна молотимуть для мене сіль.

Тож він приказав флоті виплисти на море. Він сам обняв команду та спрямував дзюби своїх кораблів у напрямі Шотландії.

Третього дня вони прибули до Стромве. Відділ воїнів висів і вбив вояків короля Фроді, що безупинно сторожили при Гротті. Потім вони завантажили великі жорна на поклад корабля короля Майзіна і вся флота відплила назад, рада що їм пощастила виправа.

Король Майзін так спішився, щоби подивитись, як молотимуть його новопридбані жорна, що не відплив він ще й на віддаль стрілу від побережжя, як вже зажадав, щоби жорна мололи йому сіль.

І ви можете бути певні, що він зрадив, коли величезні жорна послуухались і почали висипати на чердак безпереривний потік соли.

Але його втіха перемінилась у неспокій, а неспокій у пере-страх, коли він побачив, що хоч у нього була сила урухомити жорна, та він не мав сили, щоби їх спинити. І вони мололи дальше, висипаючи все більше й більше соли, доки не вкрився нею весь чердак і корабель почав іти глибше в воду.

Надаремно намагалися моряки скинути з корабля гарний білий порошок. Він плив з гирла Гротті далеко швидше, як моряки могли згортати його попатами.

І на превеликий жах кожного, сіль вкривала не тільки корабель короля, але теж і інші кораблі, аж доки всю флоту не сповнили хвилі й вона помалу пішла на дно моря.

І так лежить вона на дні моря аж до сьогодні. І там Гротті й дальше меле, розбурхуючи завжди море, коли вода проходить через отвір у жорнах.

І коли люди дивуються, чому вода в морі така солоня, мені здається, що вони забувають, що далеко на півночі, під Свелкі, Гротті меле сіль уже довгі століття і він молотиме дальше, аж до кінця світу.

/Із "Перлини англійських легенд"./

+++++  
+++++  
+++++

НА ЧОРНОМУ МОРІ.

=====

-Тарасе, Юрку, ану вставайте, поїдемо сьогодні на море - будив дід Охрім своїх маленьких внуків. -Я маю орудку до рибалки Панаса, то й заберу і вас зі собою.

Крізь відчинене вікно глянуло сонце й всміхнулося до русявих голівок хлопчиків. Здалека долітав свист пароплавів і гостра лайка большевицького комісара, що виганяв людей на примусові роботи. Це було в одному з надбережних сіл чорноморської пристані Севастополя, на Криму.

Тарас і Юрко стрибнули мершій з ліжка та почали одягатися, а дід приготував усе потрібне в дорогу. За кільканадцять хвилин спішили всі три на беріг моря. Шум хвиль і запах соли привітав їх на побережжі. Дід відв'язав човна і вони скочили на його гладенький поміст. Кілька ударів веслом і човен помчав хвилями.

-Який сьогодні гарний день, немов би яке свято - тішився подорозі Тарас.

-А сьогодні, сину, справді свято, дороге кожному українцеві: сьогодні, тямлю, день відродження Чорноморської Фльоти.

-Що це таке "фльота" - зацікавився Юрко.

-То багато кораблів якоїсь держави - пояснив дід. -А чорноморська фльота це кораблі, що перейшли на власність молодого Української Держави в 1918.р.

-А чиїж вони були перед тим - питав Тарас.

-Вони належали до московського царя. Але коли український нарід в часі революції відібрав від нього свої землі і своє Чорне Море, то забрав і кораблі. О, це була хвилина, якої до смерти не забуду.

-А хиба ви, діду, бачили це все?

-Авжеж. Я був тоді старшиною на одному чорноморському судні. Дня 29.квітня дістали ми наказ зібратися у Севастопільській пристані. Була четверта година пополудні, коли з корабля головнокомандуючого залунав наказ: "Фльоті піднести українські прапори!"

Тут дід замовк і дивися кудись в далечінь. Дзвінкий голос Юрка збудив його з задуми:

-Гляньте, діду, он пливе якийсь корабель.

Старий прислонив очі рукою й по хвилині сказав:

-Так, це більшовицький корабель "Ленін". О, не довго вже їм плавати по нашому морі. Я може вже не діжду цього, але діждетесь ви, напевно, як тих червоних зайдів гнатимуть з нашої землі та моря. Пам'ятайте, діти, що проженете їх тільки тоді, коли не забудете про рідну Україну й про наше Чорне Море, коли завзяті будете як козаки. Оце море носило човни нашого князя Олега аж у Царгород і там на його воротах прибив князь своє побідне знамя. Воно колисало бистрі чайки запорожців, що мов солому палили турецькі міста. Чорне Море - це наша слава! І хай знущається над нами большевицька Москва, все ж не вбє тямки про недавню нашу державу. Ви ж виростаєте та вчіться моряцького ремесла, щоб у свій час могли на щоглах оцих більшовицьких кораблів завісити жовтоблакитні прапори!

Дід урвав, його груди хвилювалися, як і море, що довкруги

човна. У повітрі літали меві, плюскали до сонця в морі рибки. Але хлопці не бачили цього. Вони сиділи заслухані в слова дідуся.

/Малі Друзі, 3/37.//

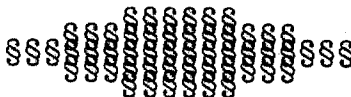

### Л І Т А Ю Ч И Й   Г О Л Я Н Д Е Ц Ь .

=====

Одного разу голяндський корабель розвинув вітрила зі Східних Індій на поворот у дорогу до Голяндії. Голяндці мали у Східних Індіях багаті кольонії і багато бідних хлопців виїхало з Голяндії, як прості моряки. Вони причалювали, скажемо, на Яві, і тут осідали й багатіли.

Таким був саме якийсь Дітріх, якого батьки померли і йому прийшлося дбати самому про себе. А коли прибув на Яву, він пішов на науку до багатого поселенця. Він працював так пильно і був такий чесний, що невдовзі він звільнився і став сам собі господарем. Мало-помало він заощаджував гроші, а що він був дуже ошадний, не минуло й багато літ, як він став справді багатим.

Та в цих роках Дітріх ніколи не забув, які тяжкі часи він був пережив, коли він був хлопчиною. Врешті, коли він став дорослою людиною і мав великі багатства, він вирішив перевести в життя плян, що його собі уложив. Він продав свої поля й будинки, що їх мав на Яві, і все своє майно, та взяв гроші у мішки на поклад корабля, що вертався до Голяндії.

Він був одинокий пасажир на палубі, але він був ввічлива людина і вкоротці навязав добрі взаємини з капітаном корабля і всією залогою. Одного дня, коли корабель наближався до Рога Доброї Надії, Дітріх сидів з капітаном і вони почали говорити про свою молодість.

-І що задумуєте Ви робити, - сказав Дітріх до капітана - коли зробите ще кілька подорожей і заощадите досить гроша, щоб не потребувати більше йти на море?

-Я добре знаю - сказав капітан, покурюючи безупину люльку. -Недалеко каналу, зараз коло Амстердаму, є мала хатина. Я хочу купити її. Матиму літню хатину в городі і там сидітиму весь день, покурюючи люльку. Моя дружина сидітиме коло мене й гачкуватиме, а діти гратимуться в городі.

-То ви маєте діти?

-Маю, - сказав капітан і почав називати їх по імені та розказувати, який вік кожного з них і як чарівні вони всі були. Приємно було слухати його, бо він проста людина і не дбав про ніщо так, як про дружину й діти.

-А що - сказав капітан до Дітріха - зробите ви?

-Ех, я не маю ні дружини, ні дітей і нема нікого в Голяндії, що радітиме від мого повороту додому. І він розказав, як тяжко приходилось йому жити, коли він був малим хлопцем. Вкін-

ці, тому що ставало дедалі темніше, а він сидів там з капітаном сам, розкрив йому нараз свій великий плян.

-Я заробив багато грошей, - сказав він, - що їх, як знаєте, везу з собою додому. Я скажу вам, що зроблю з ними. В Амстердамі є багато бідних бездомних дітей. Я збудую великий дім, житиму в ньому і матиму найбільшу родину в Амстердамі. Я візьму найбідніші діти до себе, вони будуть мої сини й доньки.

-І ви приведете їх до мого дому - сказав капітан - і ваші діти гратимуться з моїми.- Так говорили вони й говорили, доки вкінці не стало дуже пізно і вони пішли на ніч до своїх кабіні.

Коли вони говорили, моряк при кермі прислухувався до їх розмови, а коли він почув про мішки з золотом, що їх Дітріх віз додому, його огорнула жажда золота. Коли він кермував кораблем та коли його черга закінчилася, він думав і думав, як би йому дістати це золото. Він знав, що йому самому не вдалося б його дістати і тому він пошепки поговорив про це з іншими моряками.

Залого зійшлась швидко разом. Не було між ними голяндця і не було між залогою ні одного, що не зробив би якогонебудь злочину. Це були злі люди і, коли моряк розказав їм про золото на покладі, вони були рішені на все.

Корабель наближався до Рогу Доброї Надії і капітан проходжувався по покладі з Дітріхом, оба вони говорили про Голяндію, куди їхали, коли нараз їх схоплено ззаду і міцно звязано. В тій же самій хвилині схоплено старшин корабля, стерника і його помічника, і корабель опинився в руках збунтованої залого.

Ці погані люди швидко розправилися з в'язнями. Вони вкинули капітана, Дітріха та двох стерників, повязавши їм руки, в море. -Умерлі не говорять, - сказав той, що був при кермі корабля. Тепер вони направилися до найближчої пристані. Але коли вони плили, на покладі вибухла жаклива зараза. Це була зараза, в якій люди настирливо домагались води для їх розпеченого горла. А що вони бились, щоб дістати її з бочок із водою, вони розілляли всю воду, що її мали.

Вони находились серед солоного моря, що наводило на них божевілля зі спраги, коли тільки дивились на нього. Хоча боялись вони того, що могло б їх стрінати, якщо б вони наблизились до суші, вони не могли опертися шаленій спразі й попрямували до найближчої пристані.

Та коли вони прибули до пристані і люди побачили, що в них зараза, вони не дозволили їм висісти.

-У нас великі запаси золота, - кричала залого пересохлими устами. -Дайте нам тільки води!- Але люди прогнали їх. Те саме сталося, коли вони прибули до іншої пристані й знову іншої. Вони завернулись назад з їх подорожі додому і подались до пристаней Сходу.

Та зірвалася сильна буря і кинула їх геть далеко на море, а як вітер втих, вони направились знову до суші. А коли вони до неї наблизились, знову зв'язався вітер і кидав їх то сюди, то туди. І знову погнало їх далеко від побережжя.

Це було давним-давно. Але коли кораблі наближаться до Рогу Доброї Надії і минають його, вони бачать крізь мряку, випари й темноту ночі кошмарний корабель, що пливе й пливе та ніколи не може доплисти до суші, завжди змагаючись з вітрами. Його вітрила порвані, а на покладі вештаються бліді зяви. Тоді моряки шепчуть один одному: -Глянь! Це літаючий голяндець!

Антін Лотоцький.

Н А "С А Г А Й Д А Ч Н О М У".

Павлусь жив в Одесі над пристанню. Його батько був рибалкою, а старший брат, Тарас, був моряком на воєнному кораблі. Павлусеві було десять років. Ходив у російську школу, бо української не було. Але він знав, що він українець.

Павлусь знає славне минуле України. У них живе на квартирі пан Левко Корженко, студент університету. Він йому не раз оповідав, як по Чорному Морі плавали козацькі чайки, як воквали козаки з бісурменом. Оповідав теж, що тоді тут на Запоріжжі панували запоріжські козаки, що ними правив кошовий отаман, а там на Україні правив гетьман. Він оповідав йому не раз про славних гетьманів - Богдана Хмельницького, Петра Дорошенка, Івана Мазепу, Павла Полуботка та про славних кошових запоріжської Січі - Петра Конашевича Сагайдачного, Івана Сірка, Костя Гордієнка-Головка. Знає вже Павлусь напам'ять і дуже любить деклямувати "Гамалію" Тараса Шевченка.

Аж вибухла світова війна. І Тарас тепер дуже рідко показувався дома. Мусів увесь час бути на морі.

Третього року війни, коли Павлусеві вже йшло на 13-тий рік, прийшли вісті, що в Петербурзі вибухла революція, скинули царя та завели республіку.

Тоді прийшов до дому Тарас. Він був такий веселий, такий радий:

-Тату! - закликав уже від порога - ми вже вольні! Маємо свій український уряд у Києві!

І оповідав потім, як у Петербурзі скинули царя і перший виступив проти царя український волинський полк. У Києві править Центральна Рада, а головою є професор Михайло Грушевський.

Павлусь слухає, слухає, а вкінці питається:

-То тепер уже, Тарасе, Чорне Море буде нашим українським морем?

-Так, Павлусю! - відповів Тарас - тільки не буде, а вже є наше! Ми вже підняли українські прапори на кораблях.

-Тарасе, Тарасику,- став просити брата Павлусь, коли цей уже пращався - візьми мене зі собою. Я хочу плавати на українському кораблі, хочу бачити на кораблях українські прапори!

Бачить Тарас, що Павлусь так рветься на море й каже:

-Як тато й мама дозволять, то візьму тебе зі собою.

Що мали батько й нянька робити, згодилися. І так Павлусь опинився на морі, на кораблі "Сагайдачний". Гордо маяв на ньому жовто-блакитний прапор, гордо споглядав на нього малий Павлусь. Він думав: -Батьку Сагайдачний, ти колись гуляв на чайках по цьому морю, а тепер плаває по ньому корабель вільної України твого імені! Плавав Павлусь по морю під цим самим прапором. І серце Павлуся, при зустрічі з іншими українськими кораблями, билось живо, бо безмежна радість наповняла його.

Та не всі моряки на "Сагайдачному" раділи так, як він і Тарас. Найбільше невдоволений був рудий москаль, Гріша Гаврілов. Він голосно виявляв своє невдоволення і нарікав на "хахлов",



що відриваються від "матушки Расві". Потім довший час його не було, був на відпустці. Коли вернувся, то вже не тільки що виворював на Україну, але й намовляв моряків, щоб повязали корабельних старшин і вкинули в море, а потім скинули жовто-блакитний прапор і вивісили червоний з молотом і серпом.

Очевидно, говорив він це потайки, спершу тільки москалям, а потім і малосвідомим українцям.

Раз уночі Павлусь не міг спати і вийшов на чердак на свіже повітря. Тут побачив, як в одному куті Гріша Гаврілов і гурт моряків щось шепочуть. Почув тільки, що Гаврілов говорив: -Скинемо буржуазний жовто-блакитний прапор, а завісимо червоний! І добув з кишені червону матерію та розгорнув її. Тоді всі подалися до місця, де на линві гордо маяв жовто-блакитний прапор. Павлусь подався за ними. В душі в нього серце товклося, наче птичка в сітці. -Ані хвилинки не сміє бути червоний прапор на кораблі - подумав він. -Ані на хвилинку не дам зняти нашого прапора! - і схилившись побіг до прапора та станув так, що був захоронений перед ними звоями ланів, що лежали на чердаку. Ось уже один з моряків розвинув червоний прапор. Був це українець, Петро Забойський. Видно Гаврілов перемовив його. Вже рука його сягає до линви, щоб зняти жовто-блакитний прапор.

Але Павлусь мигом вискочив і вхопив його за руку. -Не вільно знімати українського прапора! - скрикнув гордо. -Ти українець, Петре, а йдеш на руку москалям! Несподіваний виступ Павлуся збентежив Петра й інших моряків. Петро пустив червоний прапор на землю. Як кіт скочив Павлусь до червоного прапора, схопив його, зімняв і кинув у море. -Сором тобі, Петре, що ти українець і хотів скинути наш прапор! Сором, сором! - кричав обурений хлопчина. Та тут уже інші моряки кинулися на Павлуся.

-Зловити його й кинути в море, те українське щеня! - кричав Гріша Гаврілов. -Насамперед його в море, а потім усіх старшин!

-Далой офіцеров! - кричали моряки - далой жовто-блакитників!

Павлусь використав цю хвилину метушні й вивіркою побіг на бік, а потім на долину, до кабіни капітана корабля. Капітан не спав ще.

-Пане капітане! - закликав - пане капітане, бунт на кораблі! Гріша Гаврілов збунтував моряків! Капітан скоро схопив револьвера й вийшов на чердак. Покликав дижурного, що побудив старшин і моряків. За хвилину всі вийшли тихо на поклад. Збунтовані моряки піддалися без бою, бо було їх менше й не всі мали зброю. Покували їх та повели на спід корабля, де їх замкнули під вартою.

-Підуть під воєнний суд! - сказав капітан. Потім Павлусь оповів братові й капітанові, що він не міг спати й вийшов на чердак та підслухував, як Гріша Гаврілов намовляв моряків скинути жовто-блакитний прапор і дав їм червоний. Як він вирвав від Забойського червоний прапор і кинув його в море.

Капітан поплескав Павлуся по плечах і сказав: -Славний із тебе козак буде! Дай Боже, щоб ти став колись не звичайним моряком, лиш адміралом української флотії!

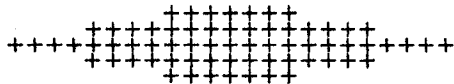

## Б У Д У Є М О П А Р О П Л А В И .

=====

По наших українських водах - річках та морях - плвуть велетні красуні пароплави. Мчать пароплави від порту, до порту, від міста до міста. Прискорюють пароплави свою ходу. Треба своєчасно приставити вантаж заводам, селам, робітникам. Везуть пароплави нафту, машини, харчі, новим забудовам будівельні матеріали.

Кращає робота українських кораблів. Змагаються робітники кораблів та портів.

В Україні будують нові та поширюють старі заводи будови суден. У Миколаєві будується міцна українська фльота.

**БУДУЄМО: КРИГОЛАМИ** - потужні сталеві пароплави, що проводять судна взимку до портів, ламаючи кригу. За їх допомогою успішно завойовують Арктику.

**ЕКСПРЕСИ** - великі, багатопверхові кораблі, що перевозять людей та пошту.

**НАФТОВОЗИ-ВАНТАЖОВОЗИ** - довгі, глибокі кораблі - перевозити нафту, вугілля, зерно, машини.

**ТРАВЛЕРИ** - рибальські плвучі рибні заводи.

У високому чавунно-ливарному цеху суднобудівельного заводу найбільше підйомних машин - зводів. Котиться попід стелею мостовий звід. На підлозі по рейках зводи - льокомотиви. Розвозять зводи у величезних ковшах розтопленій жовтогарячий чавун. Лежать на землі, ніби шуфляди, чавунні рами до формовання. Чекає зформована земля в окопах на чавун.

Виливають чавун з нахилених ковшів у земляні форми. Робітники висмикують з формовок застигли металеві якорі, шруби, кожна шруба важить 2 - 5 тонн. Відвозять готові відливки до інших цехів для дальшої обробки.

У ковальському цеху - величезній кузні, палають печі - горна. Поруч стоять найпотужніші парові молоти. Розпалюють у горнах товсті металеві бруси. Переносить їх спритний звід до молота. Важко гупає молот. Вигинає, плющить молот розпечені бруси. Вивоує молот найскладніший колінчастий вал.

У токарному цеху стоять рівними рядами довжелезні варстати. Токарі обстругують на варстаті міцними різцями з валу довгі залізні стружки. Колінчастий вал - найвідповідальніша частина двигуна-дизеля. Вал цей передає рушійну силу дизеля до шруб корабля.

Двигун-дизель це серце пароплаву. Що потужніший дизель, то швидше й більше перевезитиме пароплав вантажу. Не вміли в нас будувати такі складні машини, як дизель. Привозили дизелі з-за кордону. Уперта праця робітників, винахідників та інженерів дала нам змогу будувати українські дизелі. Опанували українські робітники складну закордонну техніку. Випускають українські заводи одні з найпотужніших родів дизелів.

В казановому цеху нестерпуче торохтіння. Десятки парових молотків, ніби кулемети, гуркотять в казанярні. Ріжуть залізо на довгі пасма. Гнуть у дугуваті та круглі форми бляху. Свердлять її здвою краю. Нютують, зварюють казанові шви. Брязкотить бляха.

На самому березі моря стоїть корабельня. Серед залізного

риштовання корабельні розлігся майбутній пароплав, мов кістяк велетенської риби. Підносять величезні щогли зводів - залізні рейки, дошки, труби, казани до пароплаву. Гуркотять парові молотки, брязкотить залізо, стукотять молотки по дереву.

Пришрубовують, прибивають, приварюють частини корабля до своїх місць. Обшивають корабель залізними аркушами десятки робітників. Одягається кістяк корабля у товсту залізну луску. Обладнують корабель у середині, каюти для пасажирів, моряків. Корабель ніби місто - має власну електровню, водогін, пожежну станцію, радіо, лікарню, кіно, склепи для палива, харчів та вантажу.

Готується пароплав до іспиту. Знято з нього риштовання. Тихою певною ходюю сковзає пароплав по нахилених слизьких дошках до моря. Затоплюється у воду корма, далі борти. Поринув, заколивавсь на воді могутній тілом красунь пароплав.

Український вантаж перевозитимуть українські кораблі. Вони повезуть, прискорюючи ходу, від порту до порту, від міста до міста, нашим українським велетням машини, будівельні матеріали. Повезуть вони українські вироби за кордон, а звідтіть привезуть машини для наших заводів.-

/За Зеленком, Одеса, 1932./

""""""""""  
""""""""""  
""""""""""  
""""""""""  
""""""""""

Юрій Сірий.

ДАНІ ПРО ЧОРНЕ МОРЕ, УКРАЇНСЬКІ РІКИ, ОЗЕРА, ПОРТИ.  
=====

ЗАМІТКА: Ці дані подані тут для інформації інструктора, що проводитиме вмілість. Новакам слід подавати їх у відповідній для них формі. За точнішими даними відсилаємо читача до підручників географії України.

Чорне Море творить природну границю на півдні наших земель довжиною в 1800 кілометрів. Воно належить до т.зв. середземних морів і вузькою Босфорською протокою, Мармуровим морем та Дарданельською протокою лучиться з Середземним морем. Найбільша довжина його сягає до 1750 кілометрів, а ширина понад 600 кілометрів. Вода в Чорному Морі не дуже солона, а то тому, що воно приймає багато прісних вод від Дніпра, Бога, Дністра та Дунаю. Коли поверхня його спокійна, то навіть на великій глибині можна бачити такі дрібні речі, як американський "кводр". Глибина Чорного Моря дуже велика, а місцями вона сягає 2600 метрів. Пристані положені на півдні гір Яйли й Кавказу зовсім не замерзають. Для України мало й має велике значення не тільки, як природна її границя, а також і як джерело рибного промислу, найголовніше, як зручний водний шлях у зносінах з різними країнами та державами. Поверхня Озівського моря виносить 41600 квадратних кілометрів, довжина 445 кілометрів, а ширина доходить до 150 кілометрів.

Україна має три сточища рік: чорноморське, балтійське й каспійське. Чорноморсько-Озівське сточище приймає: ДУНАЙ з ПРУТОМ, Черемошем та Тисою. ДНІСТЕР з лівобережними допливами Верещицею, Гнилою й Золотою Липою, Стрипою, Серетом, Збручем, Смотричем, Ушицею, Мурахвою, Ягорликом та Кучерганом, і з правобережними Бистрицею, Стриєм, Свічою, Лімницею, Реутом і Биком. БОГ з допливами - Рів, Дожна, Кодима й Чичикна з правого боку та Соб, Ташлик, Синюха та Інгул з лівого боку. ДНІПРО з правобережними допливами - Припять, Тетерев, Ірпень, Рось, Тясминь і Інгулець, з лівобережними - Сож, Десна, Трубіж, Сула, Псьол, Ворскла, Орель та Самара. Дін з притоками - Вороніж, Битюг, Хопер, Медведиця й Манич з лівого боку та Донець з правого впадають в Озівське море, а Кубань з Лабою та Білою в Чорне Море. Балтійське сточище приймає ріки, що впадають в Балтійське море. До Каспійського сточища належать: Терек з Малкою, Кума з Калаїсом. А найголовнішою, найулюбленішою рікою споконвіку в українському народі була ріка Дніпро.

Південна смуга українських озер: Сасик або Гниле озеро, 75 кілометрів, в Криму, коло міста Євпаторії, Майнак, Карабжа. Північно-західня група озер розкидана по Поліссі, Підляшші, Волині та Холмщині. Найбільше українське озеро - Манич або Гудило, 800 квадратних кілометрів, на ріці Манич, на 100 кілометрів довге і на 10 кілометрів широке. Це колишня протока, що лучила Чорне Море з Озівським.

ПОРТИ: Одеса положена на березі Чорного Моря. Миколаїв на лівому березі Бузького лиману між ріками Богом та Інгулом. Севастопіль - найвизначніша чорноморська військова база. Пристань у Запоріжжі стала визначною особливо після того, як в 1932. році затоплено пороги та побудовано велику електростанцію під назвою Дніпрогес.

/"Україна - земля моїх батьків"./



Г Р И .

=====

1. До води.
2. Мряка на морі.
3. Підводні човни.
4. Ріка.
5. Корабельні каюти.
6. Моряк - невдаха.
7. Капітан і моряки.
8. Хто краще орієнтується.
9. Котрі моряки дужчі.
10. Буря на морі.
11. Чим заладований корабель.
12. Корабель "Ц".
13. Чорноморець - Біломорець.
14. Розрізнити види суден.
15. Українські порти.

### Д О В О Д И .

=====

Гурт стає довкруги впорядника поза колом намальованим крейдою на землі. На комадну "до води" всі скачуть до кола. На команду "на землю" - вискакують. Якщо наказ "до води" є даний, а всі стоять у колі, тоді ніхто не рухається. Дві помилки виключають з гри.

### М Р Я К А   Н А   М О Р І .

=====

В домівці розставляється стільці, що є перешкодами для кораблів у мряці. Новаки діляться на дві групи-фльоти, які з завязаними очима мають з одної сторони перейти на другу сторону, до порту. Хто доторкнеться якоїсь перешкоди, той має її три рази обійти і щойно тоді може поступати далі. Виграє фльота, що перша перейшла в цілості.

### П І Д В О Д Н І   Ч О В Н И .

=====

Новаки одного роя з завязаними очима стають поперек кімнати в розкроку, доторкаючись стопами своїх сусідів. Колін згинати не вільно. Руками можна свobodно рухати. Другий рій старається безшелестно перейти кордон. Найкраще під ногами. Доторкнений випадає з гри. З черги рої міняються.

### Р І К А .

=====

Грачі творять два береги, звернені лицем до себе. Доволі широкий простір між рядами-берегами це ріка. Один з новаків стає по середині між рядами - це струя. Струя наказує комусь перебігти через ріку. Цей дає знак до когось з протилежного боку й вони біжать щоб змінити місця. В часі бігу струя пробує вдарити когонебудь. Ударений стає струєю, а струя стає на його місце. Як ніхто не вдарений, то струя далі залишається струєю.

### К О Р А Б Е Л Ь Н І   К А Ю Т И .

=====

Нарисуйте на землі велике коло: це буде корабель. На обводі кола нарисуйте маленькі кола: це корабельні каюти. Понумеруйте їх. Віддаль між каютами повинна бути однакова, але не менша трьох метрів. Кількість кают повинна бути менша на два від кількості грачів.

Тепер зпоміж себе виберіть двох новаків. Вони кидають жереб хто буде капітаном корабля, а хто поза бортом корабля. Цей, що за бортом, зав'язує собі очі. Капітан стає по середині корабля. Всі інші розміщуються по колах-каютах. Цей із завязаними очима викликає голосно якінебудь два числа. Грачі, що стоять у каютах

з тими числами, міняються місцями. Капітан теж старається зайняти одну з кают. Гра продовжується доки капітан не займе однієї з кают. Тоді цей з-за борту стає капітаном, а той, що залишився без каюти йде за борт.

### М О Р Я К - Н Е В Д А Х А .

=====

Нарисувати доволі велике коло, а в ньому малі колісця, але так, щоби вони були одне від одного найменше 3 - 4 метри і щоб їх було менше о одне від числа гравців. Всі крім одного займають місця у колісцях і кожний прибирає собі назву якогонебудь моряцького приладу /якір, весло, линва, борт, щогла, керма, каюта, ітд./. Моряк-невдаха /його вибирають з гурту/ стає в середині великого кола й називає якийнебудь знаряд, а цей зривається з місця і старається обігти велике коло, та стати назад на своє місце. Моряк-невдаха біжить за ним і старається його зловити. Гра повторюється доти, доки він не зловить когонебудь. Тоді він стає на місце зловленого знаряду, а знаряд стає на місці моряка-невдахи і викликає знаряди ітд.

### К А П І Т А Н І М О Р Я К И .

=====

Довкруги стола засідає рій новаків-моряків. Найбільш дотепний із них "капітан", інші це його моряки. Вони мусять його слухати. Капітан роздає всім роботу, наказуючи: ти будеш звивати линву /при цьому показує рухом/, ти будеш чистити палубу, ти натягати вітрила, ти веслувати, ти корабельний кухар ітд. Коли капітан усім вже роздав роботу, починається ізда кораблем. Всі в один такт бють вказівними пальцями обидвох рук без перерви об стіл. Капітан також бє пальцями. Час до часу капітан робить руками якийсь рух, нпр. крутить рукою /так, як спочатку при роздачі праці/ як кухар - тоді кухар робить той самий рух, коли капітан робить рух як при тягненні линви - тоді моряк, що тягне линву, повторює те саме ітд. Підчас виконування поодиноких рухів інші стукають без перерви. Хто помилиться, той відпадає від гри.

### Х Т О К Р А Щ Е О Р І Є Н Т У Є Т Ь С Я ?

=====

Новаки стають в круг. На середині малюють невеликий човен /довгий на яких один до півтора метра/. Тоді вибирають з гурту одного новака і провадять до нарисованого човна. Цей уважно придивляється до нього і старається запам'ятати його положення. Тоді зав'язують йому очі, обертають 4 до 5 разів докруги і залишають. Новак із зав'язаними очима старається нарисувати щоглу до човна. Він пробує так три рази нарисувати щоглу. Опісля вибирають іншого на його місце і гра продовжується. Виграє той, хто найбільше разів і найкраще нарисує щоглу до човна.

К О Т Р І   М О Р Я К И   Д У Ж Ч І .

=====

Гурт новаків розділюється на дві групи так, щоб одна й друга сторона були приблизно однаково фізично сильні. Тоді вони беруть линву /уважати, щоби була сильна!/ і "моряки" починають тягнути, кожна група в свою сторону. Гра повторюється три рази. Виграє та сторона, котра два рази перетягне на свою сторону.

Б У Р Я   Н А   М О Р І .

=====

Один рій - рибаки, другий - байдаки. Рибаки й байдаки на протилежних кінцях грища або залі. На знак впорядника, рибаки стараються зловити відпливаючі байдаки й прикріпити їх до де-рева, лавки ітп.

По визначеному часі обчислюється, скільки байдаків задержано й прикріплено. Після цього зміна позицій. Виграє рій, що має більше пунктів.

Ч И М   З А Л А Д О В А Н И Й   К О Р А Б Е Л Ь .

=====

Рій сидить у крузі. Вибирається одну букву /нпр. "А"/. Один з новаків, починаючи гру, кидає хустку в другого й питається: "Чим заладований корабель?" Цей відповідає словом, що зачинається на "А", нпр. ананасами, амоняком, андрутами ітд. та кидає зчєрги хустку в іншого новака і гра продовжується. Букву можна що якийсь час змінити.

К О Р А Б Е Л Ь   " Ц " .

=====

Рій сидить у крузі. Впорядник називає букву "Ц" та запитує найблизчого новака: "Яка назва корабля?" Цей відповідає й питає сусіда: "Хто є капітаном?" ітд. Новаки ставлять дальші різні питання, нпр. звідки пливе, куди, чим заладований ітп. Всі відповіді мають бути на букву "Ц". З часом буква може бути змінена. Хто зле виконує гру - відпадає.

Ч О Р Н О М О Р Е Ц Ь   -   Б І Л О М О Р Е Ц Ь .

=====

Грище на 40 - 60 кроків у довжину й ширину зветься морем, в якому живуть риби: 20 - 40 граців. На визначеній в одному куті пристані довгій на шість, широкій на три кроки, стоїть двох рибаків - один Чорноморець, другий Біломорець.

Оба остерігають риби окликом: "Чорноморець - Біломорець!", лучаться за руки і вибігають на ловлю. Вхопивши рибу заносять її на руках до пристані. Зловлений не може боронитись, але рибаки мають занести його аж на беріг, інакше добича не числиться.

Обидва рибаки вибігають відтак по слідуєчу рибу, а притягнувши її до пристані, обі дотепер піймані риби беруться за руки і стають рибалками. Вони рівнож кличуть: "Чорноморець-Біло-



морець!" і вибігають на ловлю.

Таким способом гра йде далше. Рибакам можна ловити лише по одній рибі. Кожні дві нові зловлені риби в пристані стають все новою парою рибаків, аж на морі не буде видно ніодної риби. Поодиноким рибакам ловити не можна. Якщо "риба" була б за прудка або за тяжка, тоді двох рибаків кличе "на поміч!" і другі пари помагають ловити й занести добичу на беріг.

Рибу вважається зловленою, якщо вона втече поза границі або на пристань.

Р О З П І З Н А Т И В И Д И С У Д Е Н .

=====

Впорядник показує новакам по черзі нарисовані але невідпидписані силветки суден різного роду. Котрий новак назве правильно найбільше з них?

У К Р А Ї Н С Ь К І П О Р Т И .

=====

Кожний новак одержує 10 картоників. На кожному картонику є уривок слова. З уривків поскладати назви українських портів. Хто зробить це найскорше?

Уривки: СА СОН ПІЛЬ КОЛА СЕ ОДЕ ВАСТО ХЕР ЇВ МИ.-

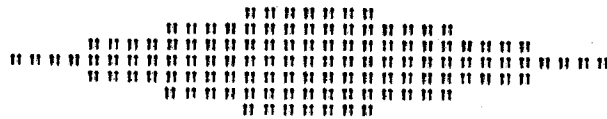

М А Й С Т Р У В А Н Н Я .

=====

1. Паперовий човник.
2. Човен з кори.
3. Майструймо човники.
4. Збудуй вітрильник.
5. Човен із ралям.
6. Моторова лодка.
7. Човни.
8. Княжа дараба.
9. Вітрильник "Мева".
10. Вітрильник з мотором.



Рис. ч. 10.  
Паперовий човник



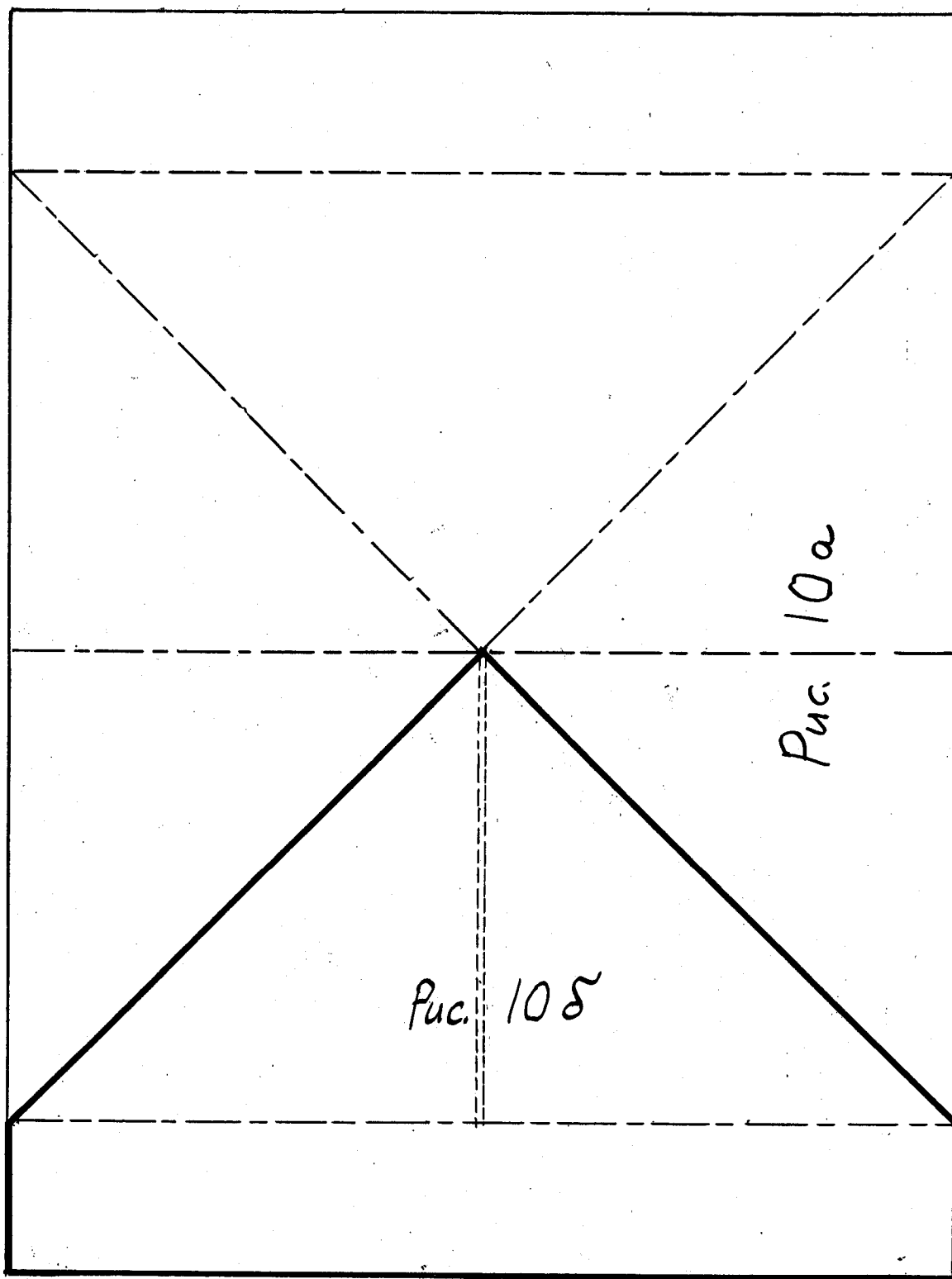
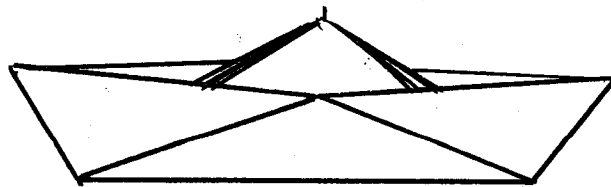
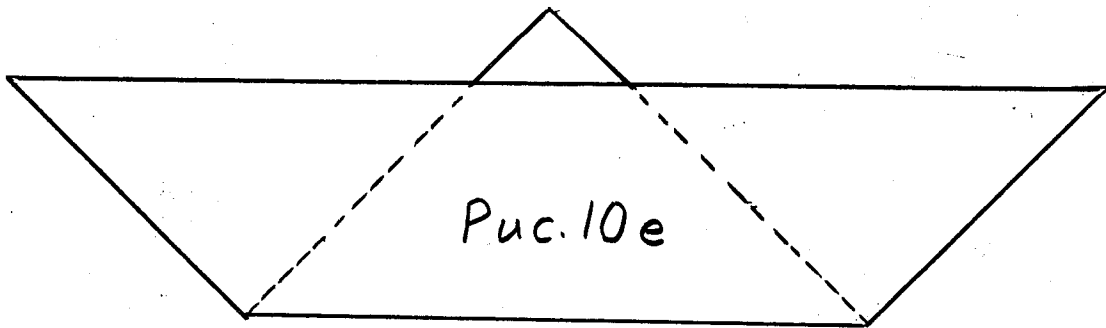
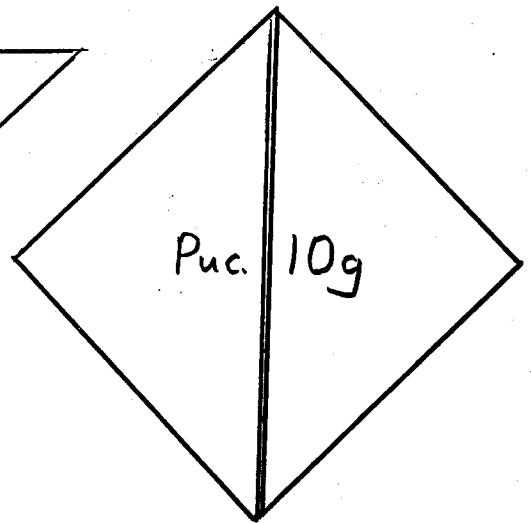
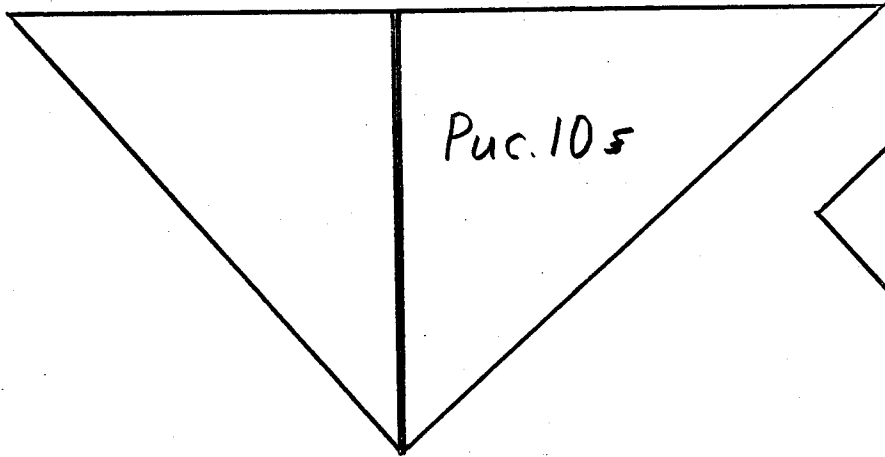
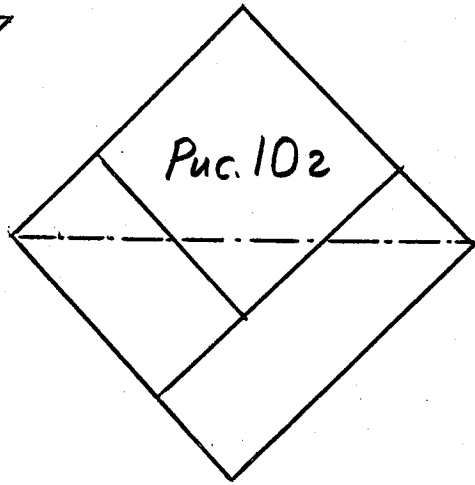
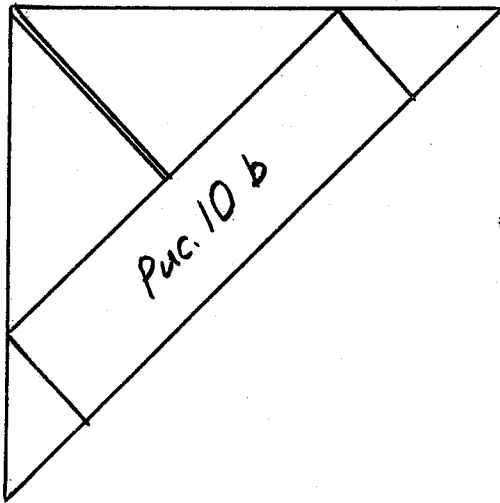

Рис. ч.11.  
Човен з кори.

ПАПЕРОВИЙ ЧОВНИК.

/Рис. ч. 10./

Рисунок показує нам, як зробити простий човник, складаючи аркуш паперу.

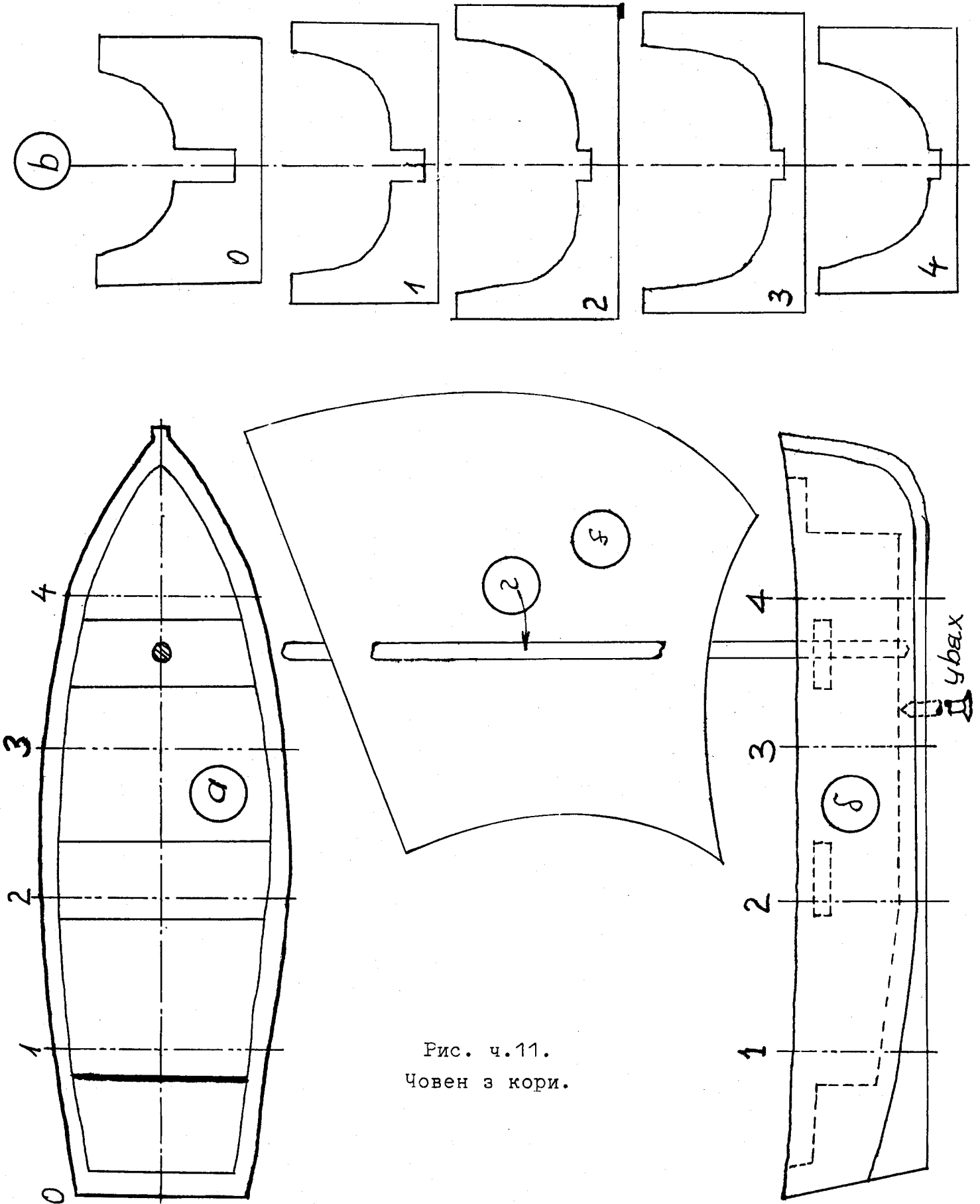
Аркуш паперу /210 x 300 мм/ складаємо наполовину. Далі роги від закладеної сторони так зігнути, щоб повсталала фігура як на рис. 10б. На неї закладаємо ті паски паперу, що зістають коло трикутника. Роги, які вистають загинаємо далі, щоб повстав шолом як на рис. 10в. Тоді беремо долішні роги цього шолому в пальці, складаємо їх старанно до купи й вигладжуємо береги. Коли ж тепер лежачі один на одному роги знову зігнемо здовж точкової лінії /рис. 10г/ наперед і назад, то дістанемо менший трикутник-шолом, як на рис. 10г. Тепер розтягаємо горішні роги від себе і дістаємо вже готовий човник. Середуший виступ стискаємо на горі пальцем, щоби човник задержав свою форму.

+++++

ЧОВЕН З КОРИ.

/Рис. ч. 11./

Рисунок показує нам, як зробити човен з кори. Човен робити з одного кусника кори, вітрило з паперу.

+++++

МАЙСТРУЙМО ЧОВНИКИ!

Такі човники, як на рис. 12. і 13. змайструвати дуже легко. Беремо звичайну тоненьку дощечку та витинаємо її так, щоб мала вид кораблика - із гострими кінцями. Як бачимо, можемо зробити або вітрильник або воєнний корабель - крейсер. У вітрильник поставимо щоглу - найкраще з держачка з цукорка-лизака -, прикріплюючи її з під споду цвяхком. Вітрило зі звичайного паперу. Моряка на човнику зробимо з двох корків від пляшок: більшого /тулів/ та меншого /голова/. Руки зі шпильок. Голову до тулова та цілого моряка приліплюємо розтопленою парафіною зі свічки.



Рис. ч. 12.  
Крейсер.



Рис. ч. 13.  
Вітрильник.

У воєнному кораблі ставимо вежу з великого корка, прикріплюємо її зверху цв'язком та впихаємо у вежу кінчики сірників - гармати. Вежу з гарматами можемо повертати на всі сторони, залежно від того, де є ворог. Щоглу на синьо-жовтий прапорець прикріплюємо до чердака корабля теж цв'язком з-під споду.

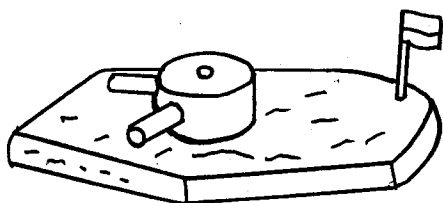
Готові кораблики можемо ще помалювати лякером або олійною фарбою та поназивати, як хочемо.

/"Готуйсь" ч.4/14/, квітень 1955./  
+++++++

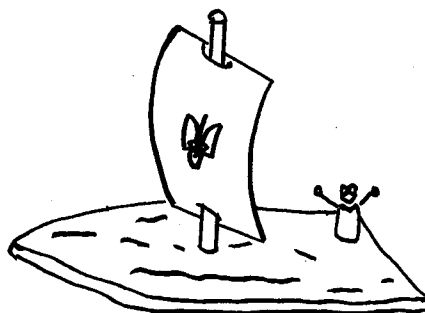
### З Б У Д У Й   В І Т Р И Л Ь Н И К .

Славко дуже любив їздити до вуйка, бо вуйко йому все щось цікаве показував. Сьогодні вуйко почастивав Славка волоськими горіхами. Славко хотів розбивати горіхи молотком, але вуйко взяв і пороздуплював кожний горіх ножиком на половину. Славко виїв зернятка зі середини, а половинки лущинок поскладав на купку. Тоді вуйко показав йому, як із половини лущинки волоського горіха /рис.14а/ зробити човник-вітрильник /рис.14и/.

Він взяв половинку лущинки /рис.14б/ на кадовб вітрильника тобто на човенце. Прямокутний кусок паперу /рис.14в/ став вітрилом. Він зігнув той кусок паперу з двох боків /по перериваних лініях як на рис.14в/ та зробив дві дірки /там де є хрестики на рис.14в/. Прапорцем став малий паперовий трикутник /рис.14г/ із двома поздовжніми дірками. На стерно взяв вуйко інший кусок паперу /рис.14г/ зігнувши його з одного боку /по перериваній лінії - гляди рис.14г/, а на машт - тріску або шпичку до чищення зубів /рис.14д/ зломивши її кінчик надоліні. Потім він приложив машт тупішим кінцем до човенця /рис.14е/ і те місце, де машт дотикає човенця, заляв клеєм /цементом/ або парафіною /воском зі запаленої свічки - гляди стрілку на рис.14е/. Коли клей чи парафіна застигла, він заложив на машт вітрило /перепхав машт через дірки вітрила - гляди рис.14є/ та причіпив прапорець /перепхав кінчик машту через прапорець - як на рис.14ж/. Потім він приклеїв /цементом/ до заду човенця стерно /як на рис.14з/. Вітрильник був готовий /рис.14и/.

Славко зараз його випробував і дуже ним захопився. Він забрав додому від вуйка всі лущинки, які лише міг знайти. Коли за тиждень вуйко вступив до Славка, то Славко мав уже цілу флоту.

Але Славко мав ще один клопіт: його вітрильники скоро переверталися. Тому вуйко зрадив йому ще одну тайну. Коли кладеться такий вітрильник у воду, то треба його класти так рівно, щоби верхи боків лишилися сухими. Коли один бік замочиться - човник перевернеться. Славко послухав ради вуйка й більше клопоту з вітрильниками не мав.

/Подав пл.сен.В.Б.Кулинич,ОХ./

+++++++



рис.1



рис.2

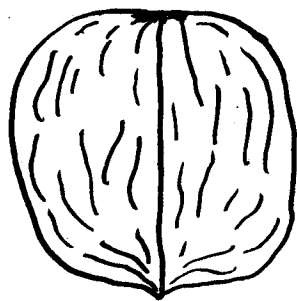

рис.3



рис.4

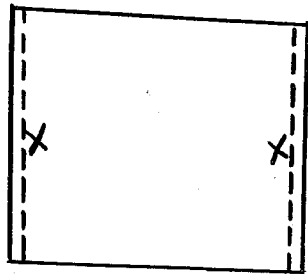

рис.5

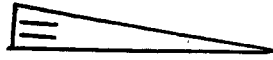

рис.6

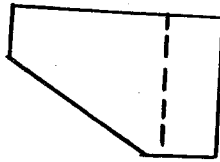

рис.7



рис.8

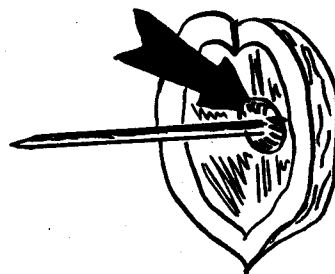

рис.9

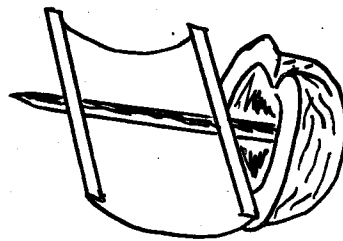

рис.10

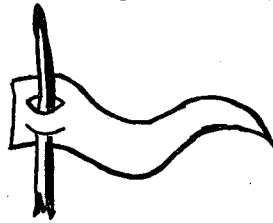

рис.11

Рис. ч. 14.

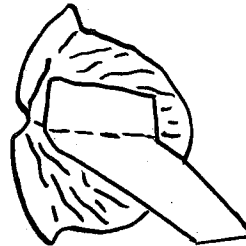

Рисунк 12.

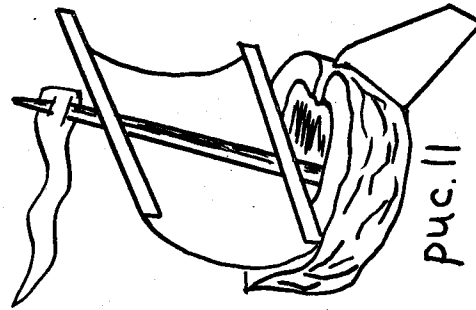
Чобен з рамям

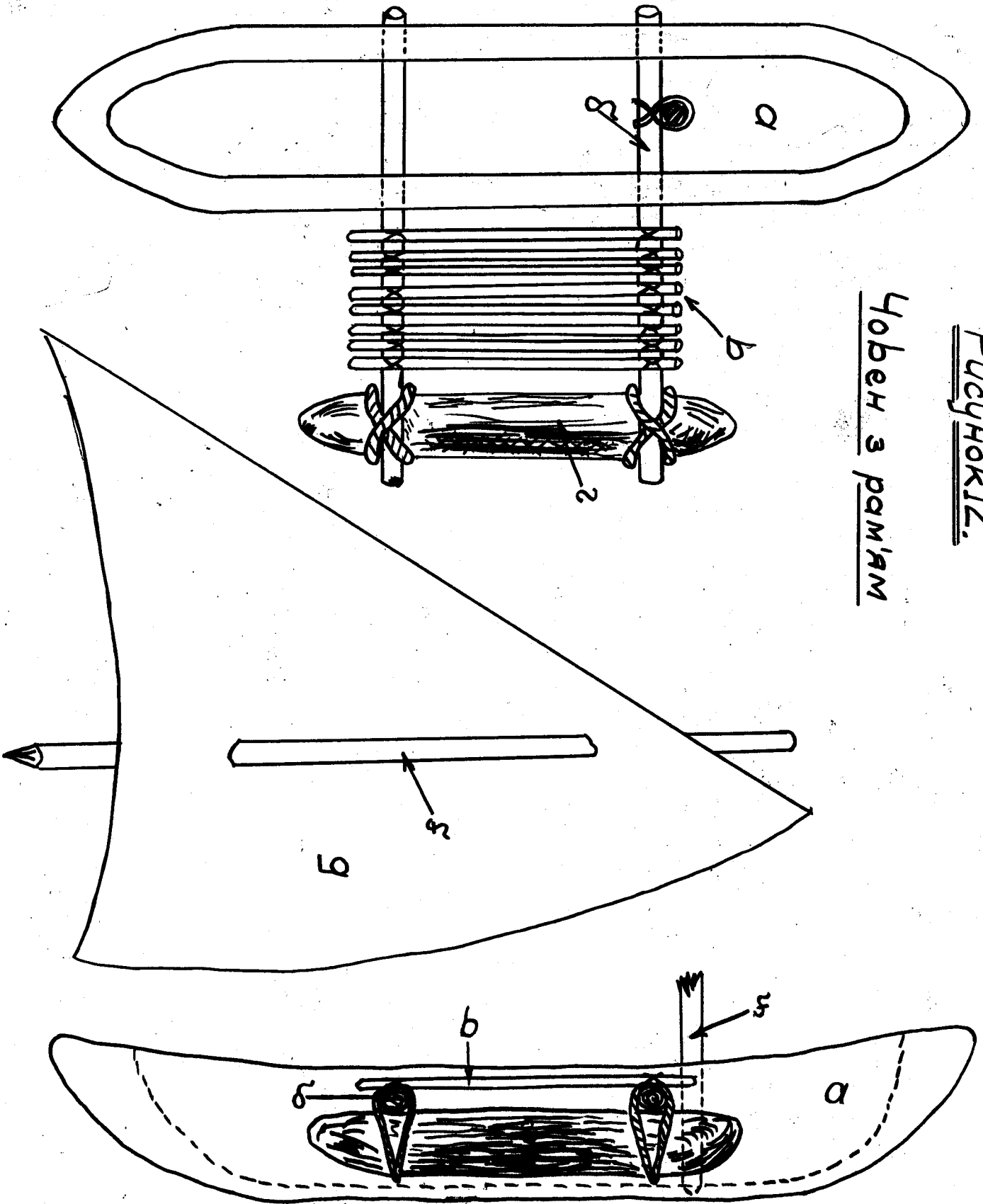

## Ч О В Е Н   З   Р А М Я М .

Підшукуємо собі відповідний, 30 мм грубий, 200 мм довгий кусок дерева. Найбільше надається до цього липа або тополя, бо їх дерево є м'яке й легке до обробки. Гострим ножем вирізуємо спочатку зовнішню сторону кадовба до форми як на рис. 15 а. Згодом випорожнюємо середину кадовба, так, як це вказує на бічному рисунку точкована лінія.

В старинних часах вижолоблювано середину човна при допомозі кам'яної сокири та вогню. Це була тяжка й довга праця. Такий човен з пня був дуже нестійкий, зокрема на хвилях. Тому приробили до нього рамя з плаваком на кінці. Як плавак служив кусень дерева або вязанка троші.

Щоби наш човник зробити таким, мусимо в бічних стінах вже зробленого передтим човника перевірити дві дірки. Дірки повинні бути як мога ближе до горішнього краю стінки. В ті дірки запихаємо два круглі патички /б на рис.15/ і на їх довгих кінцях прикріплюємо плавак /г на рис.15/. Плавак робимо з 10-12 мм грубої, 100 мм довгої галузки, а кінці його загострюємо як на рисунку. На оба патички, які творять рамя прив'язуємо тонким шнурком тонкі патички /в на рис.15/ й утворюємо тим поміст, приступ до човна. Щоглу робимо з округлої галузки, на яку застромлюємо вітрило з паперу /г і д на рис.15/. Щоби щогла сильніше трималась, прив'язуємо її до середнього патичка шнурком або дротом.

Щоби човник не пересякав, малюємо його олійною або ацетонною фарбою.

/Зладив:ст.пл.В.З.,чм./

+++++++

## М О Т О Р О В А   Л О Д К А .

Передусім мусимо вистарати глиняну файку, більшого розміру, щоби мала досить широкий отвір. Приблизно посередині вижолоблюємо на віддалі 3 см від себе два рівці /спилувати пильником/. Коли вже маємо файку, стараємо дерев'яну лодку. Довжина цієї лодки повинна бути на 1/3 більша як файки. Лодку або видовбуємо або випалюємо з дерева, або збиваємо з маленьких дощочок і зі середини поливаємо смолою або живицею. Зрештою - вона може бути різна. Головне ж, щоби не була за широка - чим вузья, тим краще - і мала гостро закінчений перед. В середині лодки можемо поробити лавочки. По обидвох боках лодки приб'яємо по два маленькі цв'яшки. Тепер отвір файки наповнюємо мішаниною кухонної, краще аптичної соди /натрій бікарбонат/ і винним кваском, або просто цитриновим порошком /продають у крамницях для роблення лімонади/ у рівній кількості. Наповнюємо тільки половину файки. Другу половину залишаємо вільною і уважаємо, щоби не заткати внутрішніх каналчиків. Файку зав'язуємо щільно густим полотном, щоби вода поволі просякала всередину, та прикріплюємо двома дротиками до лодки. Дротики дещо грубші, мідяні, або скручені разом напинаємо й закручуємо на цв'яшки. Отвір файки мусить бути звернений до заду лодки. На заді лодки прикріплюємо цв'яшком, з якого втято головку, керму лодки - маленьку дощочку. Коли вона звернена просто, то й човен їде просто, а коли

звернути її в якусь сторону, то і лодка їхатиме в ту сторону.

Ціла суть мотору полягає в тім, що коли вода пересякне через полотенець і змочить мішанину всередині, то вона пічне хемічну реакцію. Наслідком її з файки виділюватиметься газ, що їхатиме нашу лодку. Коли вже мотор пристане, відв'яжемо полотенець, промиемо файку й висушимо, наповнимо новою мішаниною, а наш мотор при зануренні в воду працюватиме далі.

Попробуйте перевезти щонебудь цим моторовим човном.

Ю. К.

+++++++

### Ч О В Н И .

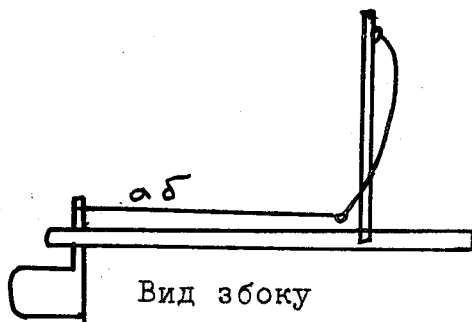

В і т р и л ь н и к .

Рис.ч.16.

Цей вітрильник кермується сам за допомогою двох мотузків "а" і "б". Ці мотузки лучать два долішні кінці вітрила з двома кінцями дручка, що прикріпленний до стерна.

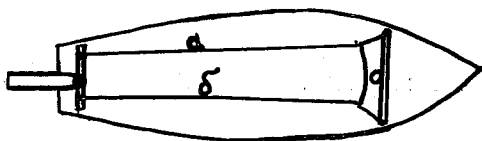

Вид згори

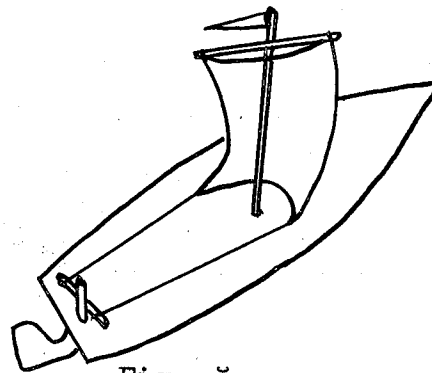

Бічний вид згори

Т р а т в а з в і т р и л о м .

Рис.ч.17.

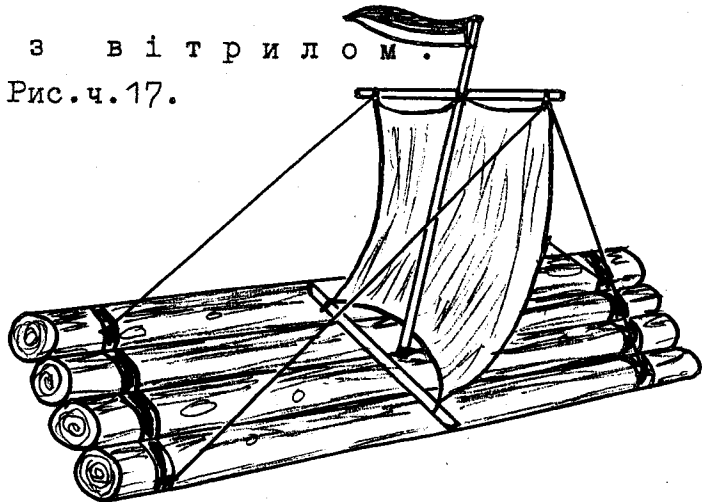



Рис. 4.18.  
КНЯЖА АРАБА



Рис. 4.19.  
Л. Гевко, УМ.

К Н Я Ж А   Д А Р А Б А .

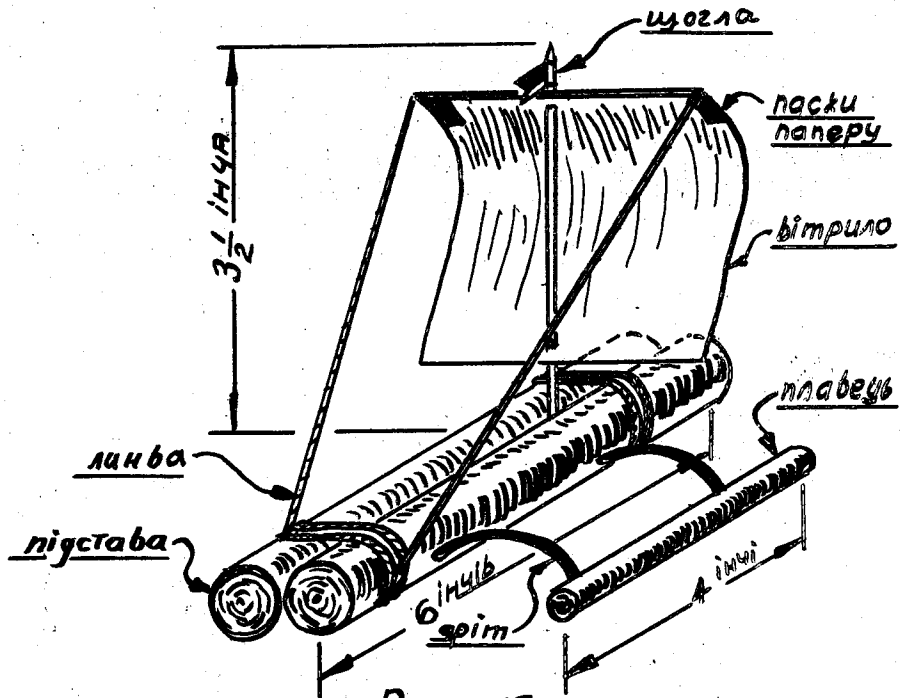
Рис. ч. 18.

1. Вистружи гарно два сухі патички на підставу для дараби - приблизно 1/2 інча грубі.
2. Вистружи окремий сухий патичок, приблизно 1/4 інча грубий, на плавець. Плавець держатиме рівновагу дараби навіть при сильному вітрі.
3. Вистружи з тонкого патичка щоглу й застроми її між колоди підстави.
4. Втни два дротики 1 1/2 інча довгі, зігни в легкий лук, загостри пильником кінці та застроми в колоду й плавець.
5. Витни з обкладинки старого зшитка вітрило та настроми його на щоглу /3 x 3 інчі/.
6. Приклей пасками паперу ливу до рогів вітрила, прикріпи прапорець і матимеш дарабу княжих дружинників.

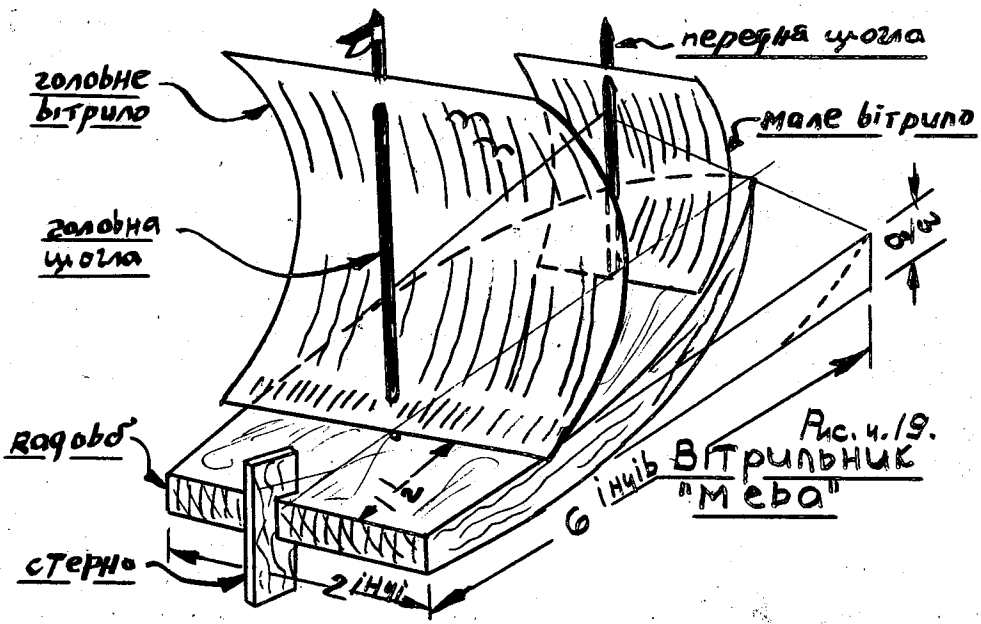
/Подав: пл. сен. Л. Гевко, ЧМ./

+++++++

В І Т Р И Л Ь Н И К   " М Е В А " .

Рис. ч. 19.

1. Знайди суху дощинуку таких розмірів, як на рисунку. Виглади її шклянним папером старанно, нарисуй олівцем обриси кадовба.
2. Гострим ножем обережно витни кадовб, заокругли спідні береги й дзьоб кадовба, щоб човен міг легше прорізувати хвилі.
3. Сверликом або цв'язком виверти дві дірки в кадовбі на щогли.
4. Вистружи головну щоглу - високу на 4 інчі.
5. Вистружи передню щоглу - високу на 3 інчі.
6. Вистружи з тонкої тріски стерно й закріпи його.
7. Витни з картону головне вітрило /2 1/2 x 4 інчі/.
8. Витни з картону мале вітрило /2 x 3 інчі/.
9. Помалюй та прикріпи прапорець.

/Подав: пл. сен. Л. Гевко, ЧМ./

+++++++

В І Т Р И Л Ь Н И К   З   М О Т О Р О М .

Рис. ч. 20.

Рисунок показує, як зробити такий моторовий вітрильник. При попередніх човнах ми подали вам точно, як їх робити. Цей теж не повинен справити нікому труднощів.

/Подав: пл. сен. Л. Гевко, ЧМ./

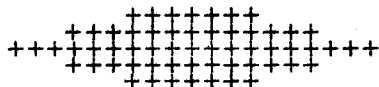



Рис. 4.20.  
ВІТРИЛЬНИК З МОТОРОМ.

ВІД З БОКУ

Л. ГЕВКОУМ

П І С Н І , В І Р Ш І , Р О З В А Г А .  
=====

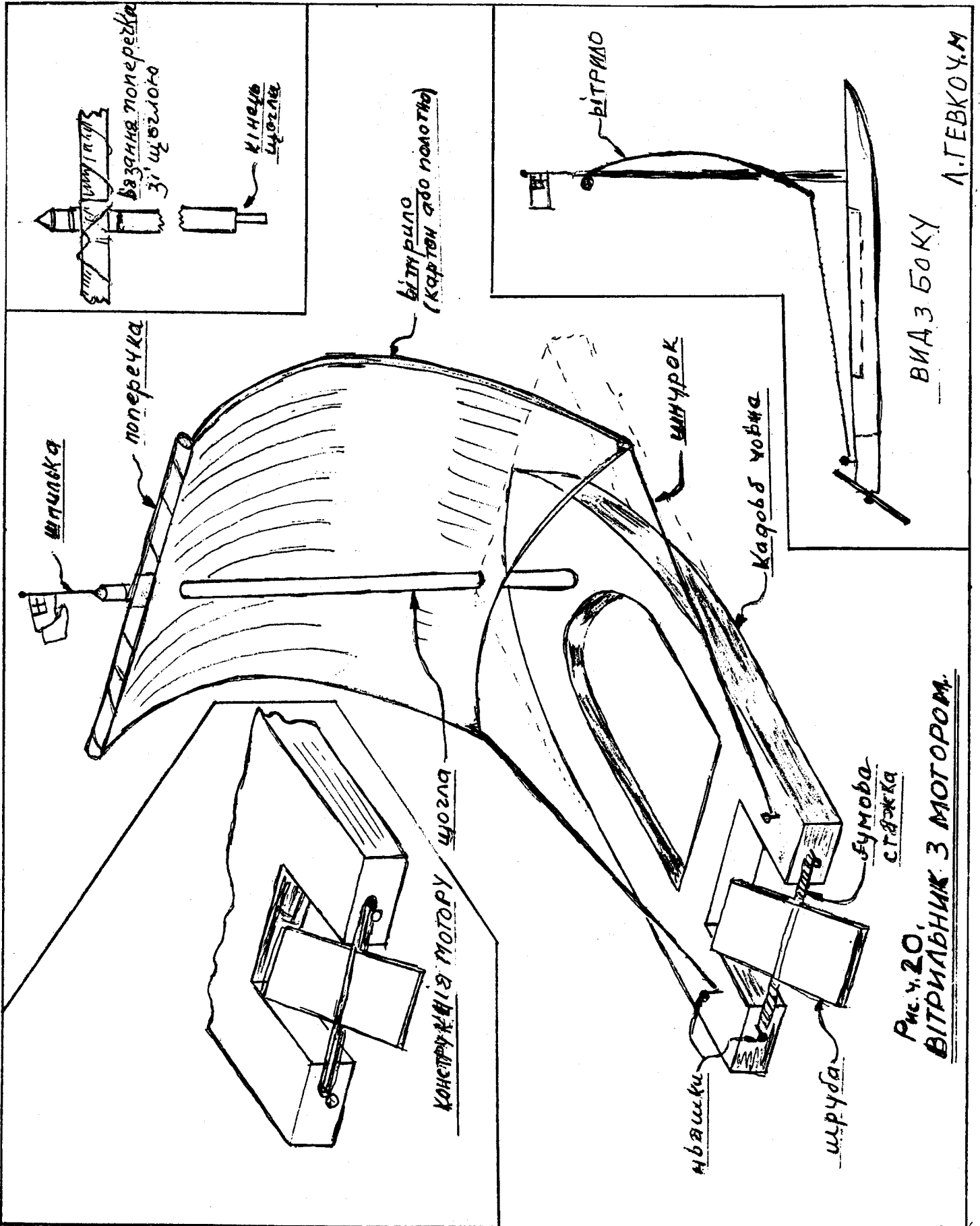
1. Приплив моря - загадка.
2. А що тут нарисоване? - загадка.
3. Відповідь моряка - сміховинка.
4. Пісня "Чорноморців" - пл.сен.о.Б.Ганушевський, ЧМ.
5. "Чорноморці" ми - пл.учасн.М.Бачинський.
6. "Візьму я нецки..."
7. Моряцький танок.
8. Хлопця мрія - Іванна Савицька.
9. "Ми Чорноморці".
10. Юні моряки - Роляник.
11. Чорне Море - Микола Щербак.
12. У порті - Богдан Рубчак.
13. Наше море - Мирослав Петрів.
14. 29.квітня 1918.року - Б.Вольний.
15. Українське море - Роман Завадович.
16. Рятівничий вузол.
17. Знакування: С О С /...-----/ - Йонтек, ЧМ.

П Р И П Л И В   М О Р Я .

/Загадка./

Через борт корабля звисає ланцова драбинка. На ній, над самим плесом, сидить маляр та малює бік корабля. Нагло є приплив моря. Скільки шаблів мусить маляр втекти догори, щоби не залила його вода, коли шаблі є що 50 сантиметрів, а вода піднеслася на 2 метри?

+++++

А   Щ О   Т У Т   Н А Р И С О В А Н Е ?

Це штука неважка: на верху бачимо український прапор. А на чому він - пізнаємо, коли получимо з допомогою олівця лініями крапки так, як вони позначені порядковими числами.



Рис.ч.21.

/ "Готуйсь" ч.4/24/ - Квітень, 1956./

+++++

В І Д П О В І Д Ь   М О Р Я К А .

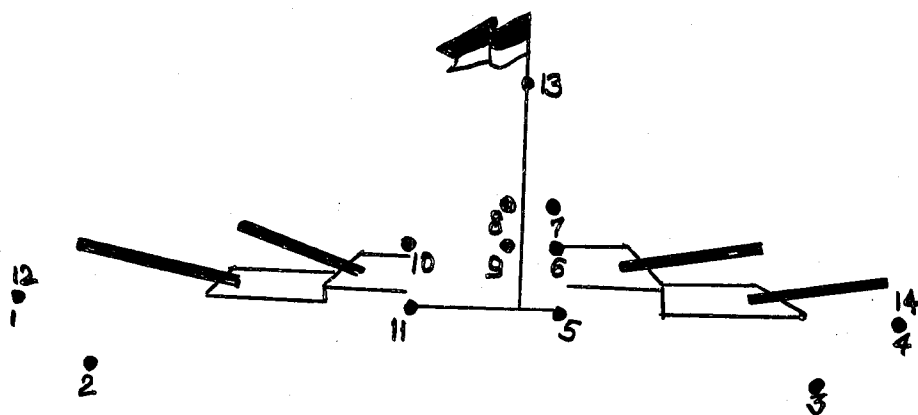
Один моряк мав намір поїхати в подорож до Японії. Тому, що плавба мала бути дуже довга й небезпечна, один з його приятелів хотів відмовити його від цієї подорожі та намовляв його покинути взагалі моряцьке ремесло.

-Чому? - запитав моряк. -На суші цілком не є безпечніше як на морі.

Але боязливий приятель запитав:

-Чим був твій батько?

-Він був капітаном одного вітрильника.

-І як він помер?

-Він згинув на морі - відповів моряк.

-А твій дід?

-Він був корабельний гардемарин і раз буря вивернула судно й вся залога потонула.

-А як помер твій прадід? - питав далі приятель.

-Він рівнож утопився в морі.

-І чи не є це немудрим, йти тобі знова на море, коли так багато твоїх предків згинувло на морі?



-Добре, - відповів моряк, - чим був твій батько та як він помер?

-Він був купцем і, самособою, помер у ліжку.

-А твої предки?

-Вони всі померли в ліжку, - відповів товариш морякові.

-І чи не є це немудрим іти спати кожного дня до ліжка, коли так багато твоєї рідні померло в ліжку?

++++++

пл.сен.о.Богдан Ганушевський.

П І С Н Я " Ч О Р Н О М О Р Ц І В " .

Серед шуму бурної негоди  
І в обіймах крилатих вітрів,  
Серед хвиль, водяної безодні  
Чуєм зов чорноморських вовків.

Україно, геройський наш краю,  
Ми для Тебе живем в боротьбі,  
Нашу юність і силу і труди  
Ми приносимо в жертву Тобі.

Ми живем батьківщині на славу,  
Ще бурлить в нас козацькая кров.  
Пластуни "Чорноморці" ми юні,  
До походу з нас кожний готов.

Україно, геройський наш краю,  
Ми для Тебе живем в боротьбі.  
Нашу юність і силу і труди  
Ми приносимо в жертву Тобі!

++++++

пл.учасн. М. Бачинський.

" Ч О Р Н О М О Р Ц І " М И .

"Чорноморці" ми, браві пластуни,  
Чорного Моря сини.

ПРИСПІВ: Ми пливемо в даль незнану,  
В ясний день і ніч зоряну,  
Ми пливем вперед, здобувати світ,  
Рідному краю шлем привіт. Агой!  
Рідному краю шлем привіт!

Не лякають нас хвилі ні вітри,  
Ні грізні морські тайфуни.

ПРИСПІВ: Ми пливемо в даль незнану,  
В ясний день і ніч зоряну...

Любимо моря, наше в них життя,  
Радістю сяють нам лица.

ПРИСПІВ: Ми пливемо в даль незнану,  
В ясний день і ніч зоряну...

++++++

Маршова пісня Корнаєвська

Слова й музика: о. То. Галушевський  
К.М.

Серед шуму бур-кої ке-го-ди і в обіймах крилатих вітрів- серед вальв вода-  
ної де-зод-кі пучем зов корно-морські хобіти, Укра-їно героїстський камі Крато шидла  
Небе живем в боря-бі нашу юність і смелі і тугу ми тріско село в серці Мо-  
ді, Укра-бі.

ЧОРНО МОР'І ІІІ.

Маршево.

Слова: п.уч. М. Бачинський.  
Муз. п.сен. о. Б. Галушевський, чм.

Чор-но-мор-ці ми бра-ві пла-ту-ни Чор-но-го Мо-ря си-ни. Ми пам-я-мо в дла не-

длі-ну, в і-най селі і ніч до-р-ту, ми пам-я-мо в сер-дзі до-бу-да-ти світ, рі-но-му кра-то шем при-

віт, і-го! Рі-не-му кра-то шем при-ві!

ІІІ. ЧОРНО МОР'І ІІІ. Муз. п.сен. о. Б. Галушевський, чм.  
ІІІ Чор-но-мор-ці, в і-най селі і ніч до-р-ту, ми пам-я-мо в сер-дзі до-бу-да-ти світ, рі-но-му кра-то шем при-

віт, і-го! Рі-не-му кра-то шем при-ві!

ІІІ Чор-но-мор-ці, в і-най селі і ніч до-р-ту, ми пам-я-мо в сер-дзі до-бу-да-ти світ, рі-но-му кра-то шем при-

"ВІЗЬМУ Я НЕЦКИ..."

Візьму я нецки і коромесло,  
 Це буде човен, то буде весло.  
 Море як казка, хвилі як мрія,  
 Пливу й співаю: Санта Люція.

Аж втім розбився човен на морі,  
 Я опинився в морських таборі.  
 Кухня як казка, кухар як мрія,  
 Лежу й співаю: Санта Люція.

Люблю я дуже всі морські справи,  
 Пливу по водах човном діравим.  
 Сонце як казка, плесо як мрія,  
 Гребу й співаю: Санта Люція!

+++++++

ст.пл. Ігор Масник, ОХ.

МОРЯЦЬКИЙ ТАНОК.

ФАБУЛА ТАНКА.

Залога човна складається з шістьох моряків, в тому один оферма /звичайно найвищий ростом/, та стерничого /найкраще найнизчий ростом/. Починається від того, що ранком стерничий будить усіх і провіривши присутність, переводить з залогою руханку. О-після моряки чистять вітрильник і йдуть на обсервацію. Завваживши в далечині суходіл, а потім місто, сигналізують до нього й покликавши стерничого залишають човен у порті, а самі йдуть погуляти. Після забави в місті повертаються на палубу судна.

Щітки, відра та прапорці до сигналізації, це лише фікційні речі й дуже легко можна без них обійтися. Оферма повинен бути добрим коміком, який старається все робити як-слід, та біда в тому, що йому все виходить "трохи не так". Стерничий повинен у-давати енергійного капітана, що вмів добре кукурічитися до сво-єї мужви.

Танок можна рівнож добре виконати й підчас різного роду ім-през, як на театральній сцені, так і при ватрі. Можна справити типово моряцькі строї, а якщо таких немає, тоді хоч довгі шта-ни, на голові берети, а в стерничого шапка з козирком вшита на моряцький лад, найкраще біла.

МЕЛЬОДІЯ ДО ТАНКА.

Арія пісні "Ми Чорноморці" /гляди стор.57/.

ФІГУРИ ТАНКА.

Танок має 23 фігури /кроки/.

Рис.

22.

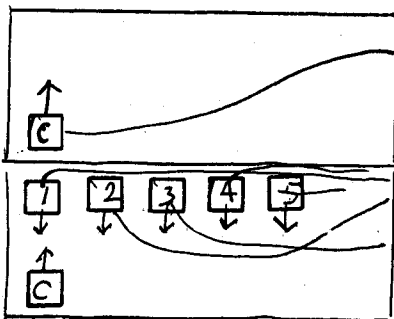

23.

1. На початок мелодії сцена порожня. Зго-дом входить стерничий тяжким широким кро-ком, похитуючись злегка на обі сторони під такт мелодії. На останні три такти пісні свиче й жде. Гляди рис. ч.22.

2. Легко вибігають один за одним пять мо-ряків і стають у лаву напроти стерничого. Рис. ч.23.

24.

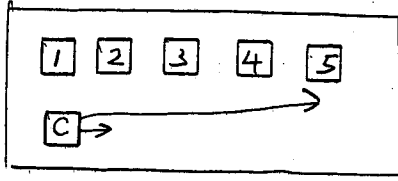

25.

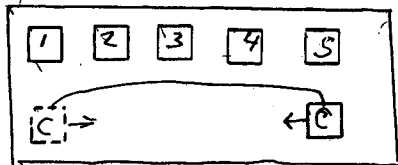

26.

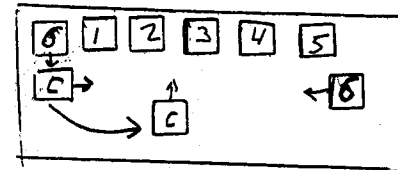

27.

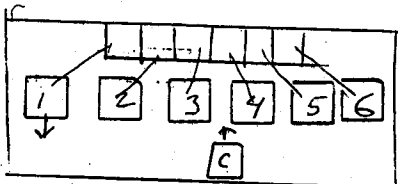

28.

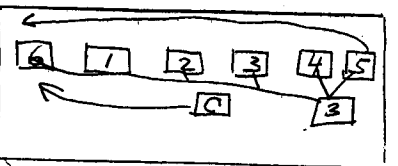

29.

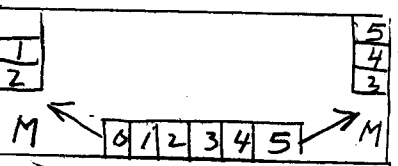

30.

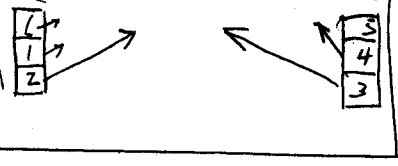

3. Стерничий робить перегляд залози. На першу половину мелодії проходить перед лавою салютуючи, моряки виструнчилися, випинаючи животи. У другій половині пісні стерничий повертається і вирівнюючи рукою лінію животів легко кожного вдаряє і так повертає всіх до нормальної постави. На закінчення мелодії стає боком до лави. Гляди рис. ч.24.

4. Стерничий буцімто відчитує список членів залози зиркаючи то на руку, то на моряків у темпо мелодії. Моряки в такт підносять руку. На останній погляд стерничого /бракує шостого!/, який росте в грізний знак питання, моряки безрадно розводять руками. Гляди рис.ч.25.

5. Незграбно вбігає шостий член залози - оферма. Підходить до стерничого. Цей вказує йому місце в лаві, а сам переходить і стає на середині перед моряками. Гляди рис.ч.26.

6. Починається руханка в такт мелодії. На перший такт стерничий стає в розкрок, руки на бедрах, на другий такт моряки роблять те саме. На дальші три такти моряки роблять три скоки в бік на штивних ногах, так як стояли. На решту мелодії роблять руханку в такт:

руки на бік, на груди,  
руки вгору, на груди,  
руки вперед, на груди,  
руки вбік, на бедра.

Гляди рис.ч.27.

7. На першу половину мелодії стерничий робить дану фігуру сам, а моряки його негайно наслідують. На другу половину всі роблять одночасно. 1-ша половина: згин вперед, руки до ніг і згин взад, руки вгору вскіс. 2-га половина: руки на бедрах і рухатись: згин вперед, впрост, вліво, вправо й до постави.

8. Стерничий дає знак рукою "до зайнять!" і відходить. Моряки гусаком підходять, беруть з одного місця відра й заходять у лаву. Гляди рис.ч.28.

9. Моряки вдають черпання води й поливання палуби. В такт: раз вліво, а раз вправо.

10. Всі шурують палуду стоячи, або на колінах, два рази вліво, два рази вправо.

11. Розходяться в дві групи. Положивши щітки на одне місце й уставившись до постави на другу половину мелодії підносять у такт вітрила /держать шнур і легко присідаючи натягають/. Гляди рис.чч.29 і 30.

12. На пів мелодії стають у три пари, на другу половину в такт помпують воду. Гляди

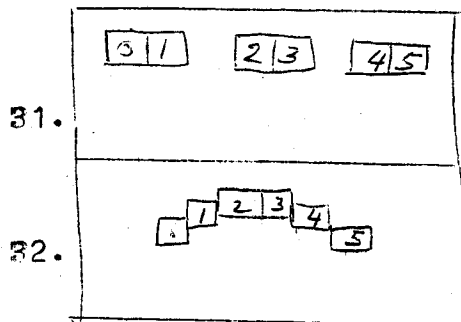

31.

32.

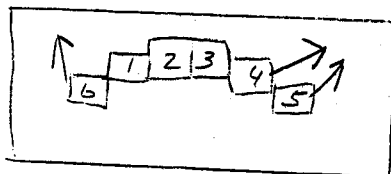

33.

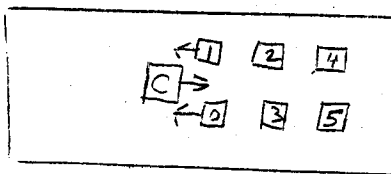

34.

рис.ч.31.

13. Драбинками лізуть на "бузькове гніздо" /ліва рука, права нога/. Підчас того уставляються приблизно в коло або півколо. Гляди рис.ч.32.

14. Розглядаються по овиді, приклавши руку до шапки: раз вліво, а раз вправо. Оферма робить усе відворотно. Вкінці оферма завважує землю, дає знак рукою і всі дивляться туди. На лицах радість: суходіл!

15. Сигналізують семафором. Рухи легко підшукати з таблиці знаків семафору.

16. Всі скоро збігають на драбинах на долину на другу половину мелодії. І тоді: 1-ший біжить по стерничого, 2, 3 і 4 - відчіпають човен, а 5 і оферма закидають якір. Гляди рис.ч.33.

17. Всі зі стерничим на першу половину мелодії стають у лаву, а на другу стають парами, стерничий при рулі стерна, а гребці на своїх сидженнях, беруть весла /сидіти треба на прикучки/. Гляди рис.ч.34.

18. Веслукть до берега.

19. Руки на спині, легкий марш в коло, йдуть до міста.

20. Один моряк грає на усній гармонійці, або ще краще на акордеоні, а решта танцює польки. Гру на інструментах моряк удає.

21. Після короткого, розмашистого танцю стерничий свище, залага стає в лаву, обмашеровують раз в коло.

22. Закидаючи праву ногу на ліву й постійно салютуючи сходять зі сцени.

23. Оферма, що задивився за межами, на мент залишається самий. Побачивши, що нікого нема, втікає зловившись за голову з комічними рухами.

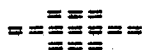

Іванна Т. Савицька.

Х Л О П Я Ч А М Р І Я .

Як виросту я, матусю,  
Хочу бути моряком!  
Попливу в далекі води  
Міцно кованим човном.

Не страшні мені ні води,  
Ані буря, ні вітри,  
На човні своїм плистиму  
Сміло, прямо до мети.

За хоробрість і відвагу  
Дасть медалю капітан,  
Я припну її святочно  
На моряцький свій каптан.

І щасливий і веселий  
До матусі прилину,  
Поцілую, приголублю  
І розкажу навину.

Що за труди і відвагу  
На човні лопоче стяг,  
А на ньому синьо-жовтий  
Напис: Чорноморський шлях.

/На мелодію "Добровольці"./

++++++

"М И Ч О Р Н О М О Р Ц І".

Ми Чорноморці, веселі хлопці,  
Мандруєм крізь широкий світ.  
В портах буваєм, пісні співаєм,  
Вам посилаєм свій привіт.

Море грає, пливемо в далекий світ,  
Вперед - це наш наказ! Агой, всі враз!  
Море грає, пливемо в незнаний край -  
Рідне працай, не забувай!

/Ноти на стор.57./

++++++

Роляник.

Ю Н І М О Р Я К И .

Вітер сів у лозах  
Дмухає в вітрила,  
Наша "Чайка" по ставочку  
Птахом полетіла.

На переді Костик  
Щулить очі, мріє -  
Коли б вуси козацькіі,  
Був би Гамалія.

А позаду Петрик,  
Сторожний, обачний,  
Справно "Чайкою" кермує,  
Як сам Сагайдачний.

Тиміш та Івасик  
Гребуть собі в парі.  
Помчались би, коли б сила  
В Босфор, до Скутарі.

На radoшах Костик  
Сплескує руками:  
Колись ми на ріднім морі  
Будем моряками.

Під прапором рідним  
Світами полинем,  
Корабель наш буде зватись  
"Слава України".

++++++

Микола Щербак.

Ч О Р Н Е М О Р Е .

Грає море, Чорне Море,  
Котить хвилі - наче гори,  
Що вихряться ув імлі  
І гойдають кораблі -  
Українські кораблі!

А на вітрі майоріють  
І лопочуть і зоріють,  
Рвійно рвуться догори  
Синьо-жовті прапори -  
Українські прапори!

+++++++

Богдан Рубчак.

У П О Р Т І .

У неділю, по обіді  
Батько, я, мій брат малий  
І Степан - синок сусідів  
Порт відвідати пішли.

Гамір, праця там, хоч свято,  
Шум машин і свист гудків,  
Пасажирів там багато  
І веселих моряків.

Чорні, сірі, білобокі,  
І великі і малі  
З цього місця в світ широкий  
Відпливають кораблі.

Я рішив тоді з Степаном:  
Тільки трохи підростем,  
Моряками два ми станем  
І морями попливем!

Я - зроблюся капітаном,  
Корабель вестиму в світ,  
Друг Степан за керму стане,  
Брат - варитиме обід!

Візьмемо ще Бровка з нами  
В новознайдені краї,  
Щоб поміг нам з дикунами  
Люті зводити бої.

Ой щоб на моря далекі,  
До незнаних островів,  
У пригоди, небезпеки  
Добрий вітер нас повів!

Поведе напевно вітер!  
А на щоглі, в висоті,  
Гордо буде лопотіти  
Прапор синьо-золотий!

+++++++

Мирослав Петрів.

Н А Ш Е М О Р Е .

Наше море - Чорне Море!  
До його сріблених хвиль  
Ми пройшли степи і гори  
Не жаліючи зусиль.  
Всі противності докола  
Щира праця поборола,  
Поборола і поборе  
Наше море - Чорне Море!

Майоріли тут барвисто  
Ті козацькі прапори,  
Як відважне товариство  
Гнав у даль вітрів порив.  
Тут і слава Святослава  
Загриміла, залунала  
Всім ордам лихим на горе  
Наше море - Чорне Море!

Нам, українським дітям, сниться  
Дальній, синій шлях морів.  
Хай же сниться! Не дивниця!  
Ми нащадки козаків.  
Навчимося мандрувати,  
Кораблями кермувати,

Труднощі всі перебором.  
Наше море - Чорне Море!

/"Веселка" ч.4/20/ - Квітень 1956./

+++++++

Б. Вольний.

29 . К В І Т Н Я 1918 . Р О К У .

Шумить, гуде вже Чорне Море  
На морі горді кораблі  
І українські в них прапори  
Палають в соняшнім вогні.

Колись Москва тут панувала,  
Та провалився проклятий цар -  
Із гробу воля наша встала  
І вийшло сонечко з-за хмар.

Пливуть, шумлять по Чорнім Морі  
Вже українські кораблі -  
Сміється ясне сонце вгорі  
І радість йде по всій землі.

Залізні панцері яскіють  
На кораблях тих сталевих -  
Матроси тішаються, радіють,  
Що воля знов прийшла до них.

І рідний спів, як грім несеться,  
І рідна мова гомонить -  
І море рідне в беріг бється  
І пристань сурмами дзвенить.

А кораблі стоять, як гори,  
Від їх гармат лунає гул,  
Крейсери виплили на море:  
"Мазепа", "Златоуст", "Кагул".

І "Ростислав" стоїть залізний,  
"Святий Евстафій" встав із пут -  
І міноносець наш "Завидний"  
А з ним наш крейсер "Прут".

І враз - наказ із поля чести  
Упав - як грім гучний згори:  
ЗА УКРАЇНУ В ВІЙ! ПІДНІЮТИ  
Всі УКРАЇНСЬКІ ПРАПОРИ!

Шуміло в пінах Чорне Море  
Лунав далеко грім гармат -  
На бій плвли залізні гори -  
В страху тремтів московський кат...

+++++++

Роман Заводович.

У К Р А Ї Н С Ь К Е М О Р Е .

/На спо́мин 29. квітня 1918. р./

Чорне море, українське море!  
Нашу радість внавш ти і горе,  
України бачило ти славу,  
Наших предків беретьбу криваву!

Во море лиш тебе полюбить,  
І тому кериться вене,  
Хто в буряж відваги не вгубить,  
Хто сміло кермує судном.

Ти на своїж хвилях в світ носило  
Княжих військ непереможну силу,  
Ти цовни Олега колисало,  
Перемоги пісню їм співало.

Во море лиш тебе нежає,  
Хто здався завважий, палкий -  
Він в серці неввіри не має,  
Не спинить його буревій.

А як княжих лицарів не стало,  
Ти чубатих козаків вітало,  
Ти чайки носило в Україні  
Вити влого турка, татарина.

Во хто побратається в морем,  
Не зна, що те страх в боротьбі,  
Усі перешкоди поборе,  
І славу здобуде собі.



А потому понад морем синім                      Хто море здобуде, не знає  
Гордо маяв прапор України,                      Він меж, перепон, ні границь,-  
І на хвилях, в сонці, мов зо злата,              Могутність і волю він має,  
Мерехтіла українська фльота.                      Багатство, завзяття і міць.

Чорне море, українське море!  
Нашу радість знав ти і горе,  
України бачило ти славу,  
Наших предків боротьбу криваву!

+++++++

### Р Я Т І В Н И Ч И Й   В У З О Л .

Сама назва "рятівничий вузол" вказує на те, що його вживають при рятівництві. Звичайно застосовують його, коли треба спустити людину на ливні з якоїсь висоти або підняти її. Вузол цей є безпечний, не з'являється і легко можна його розв'язати.

Щоби легше було тобі зав'язати його, послухай короткої казочки.

Жила собі раз царівна. Мешкала вона в золотому замку на високій горі. У підніжжя гори було невелике озерце, над яке виходила вона часто на прогулянку. Одного гарного вечора, коли стояла вона над берегом озера, випливав з глибин озера довгий, страшний змії. Він обвинувся довкола царівни та пірнув знова в озеро.

Ключка, яку держимо в лівій руці, має уявляти нам озеро, вистаючий кінець - царівну. Кінець шнура, що його держимо в правій руці, має уявляти змія. Що далі робити - каже тобі казочка.

Для кращого зрозуміння приглянься добре до рис. ч.35. Рис. ч.36 представляє зав'язаний уже рятівничий вузол.

+++++++

Йонтек, ЧМ.

### З Н А К У В А Н Н Я :   С О С   / : . . - - - . . . / .

Коли судно є в небезпеці й може потонути, його залога висилає абеткою Морзе знак "С.О.С." В цілому світі це означає: "Рятунку! На поміч!" і кожний, хто його почує чи побачить, обов'язаний є негайно спішити з допомогою.

Буква "С" в абетці Морзе представлена як три короткі: . . . .  
Буква "О" представлена як три довгі: ---, при чому кожний довгий сигнал /-/- мусить бути принаймні три рази довший від короткого сигналу /.//. Ціле гасло "СОС" звучатиме отже: три короткі, три довгі, три короткі, або . . . - - - . . . .

Гасло "СОС" можна надавати звуком /свистком, трубкою ітп./ або сигналізаційними прапорцями. Коли вживаємо прапорців, тоді на кожен "коротку" підносимо одну /звичайно праву/ руку з прапорцем до горизонтального рівня /рука випрямлена просто в бік/, на кожен "довгу" підносимо так само обидві руки з прапорцями.

Вночі можна надати гасло "СОС" ліхтаркою, відслонюючи світло на коротші й довші блимки. Великі кораблі, що мають радіонадавні апарати, передають "СОС" радієм.-



Рис. ч. 35.  
ЯК ВЯЗАТИ РЯТІВНИЧИЙ ВУЗОЛ.



Рис. ч. 36.  
ЗАВ'ЯЗАНИЙ РЯТІВНИЧИЙ ВУЗОЛ.

Р І З Н Е .

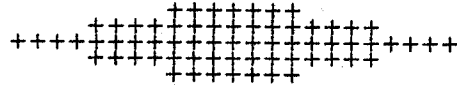
=====

1. Як плавати, нуркувати, скакати до води.
2. Рятування потапаючих.
3. Безпека на воді.
4. Веслування.
5. Як лізти по щоглі й іти крізь кладку.
6. Сильветки суден.

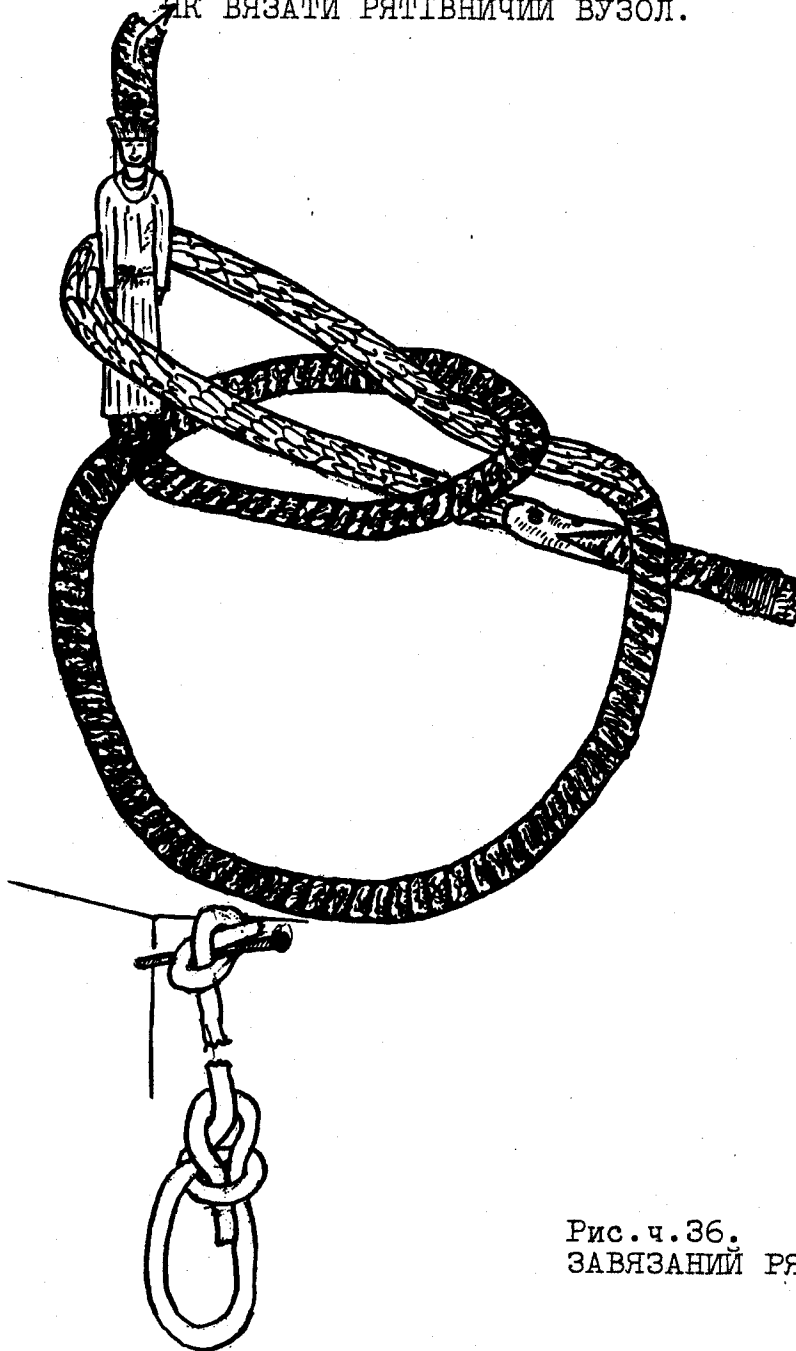
## ЯК ПЛАВАТИ, НУРКУВАТИ, СКАКАТИ ДО ВОДИ.

=====

"Він не вмів ні читати, ні плавати" - говорили старинні Греки, коли хотіли назвати когось необразованою людиною. Плавання є одним з найконечніших спортів. Вже те, що земля складається зі суші й води, змушує людину не лише до ходження по суші, але й до плавання. Плавання виправляє серце, легені й м'язи, а при тім відвагу й шкуру орієнтацію. Є це один з найбільше гігієнічних спортів, бо майже нагі перебуваємо на повітрі й у воді. Щоби про когось сказати, що він є добрий пливак, він мусить уміти нуркувати, опанувати хоч один стиль плавання, скоки, водне рятівництво, а також переносити всякі речі не замочивши їх.

Заки ввійдете до води, затямте собі слідуюче:

- 1/ Слухайте безумовно вказівок інструктора, бо він відповідає за ваше життя на воді й за вашу вмільість плавання.
- 2/ Не протягайте перебування у воді за довго, щоби ви не перемерзли й не простудились. Добре є час до часу вийти з води й перебігти здовж берега.
- 3/ Не купайтесь безпосередньо по їді. Заждіть яких 2 години.
- 4/ Не купайтесь ані не плавайте, коли ви зігріті.
- 5/ Не йдіть у воду, якщо ви себе зле почуваете або хворі.
- 6/ Якщо не вмєте плавати, ніколи не йдіть на глибоку воду.
- 7/ Не занурюйте силою у воду товаришів, що вчаться плавати, ані не кидайте їх ненадійно до води.
- 8/ На воді заховуйтеся весело, але не робіть криків ані нетактовних жартів, бо це часто кінчиться нещастям.

Якщо хочете навчитися плавати, починайте від нуркування. Першою умовою плавання - не боятися води, призвичаїться до неї. У воду занурюйтеся кучки, зловіться руками за ноги в кістках, заховуйтеся спокійно, побачите, як вода вас підносить як гумовий м'яч. До стоячої постави вертайтеся рівно ж спокійно, не хватайте ні людей ні предметів, які знаходяться побіч вас. Занурюйтеся з отвореними очима. Інструктор перевіряє в той спосіб, чи очі отворені, що бере на долоню кілька камінців і питає скільки їх є, опісля кидає якийсь предмет до води й каже його знайти. Занурюючися, наберіть у легені багато воздуха. Не страхайтесь, що під водою захлинетесь. Тільки відважно!

По науці нуркування, приступаємо до науки держання на воді. Не вживайте ніяких помічних поясів ні т.зв. вудки. З початку можуть вас піддержувати співтовариші чи інструктор, але найкраще пускатися на воду без нічиєї помочі. Звертайте увагу, щоби ваші рухи були довгі, повільні, спокійні - не спішіться, тут не йде про швидкість, а про точне скоординування рухів. М'язи відпружені. Не здержуйте віддиху. Віддих при плаванні відіграє велику роль, правильний віддих улегшує плавання. Стопи не занурюйте під водою більше як 10 сантиметрів /4 інчі/, голови не похиляйте до заду, тільки ритмічно вперед. Подивіться, як плаває жаба - спокійно, рухи скоординовані, а все те складається на швидке й звичне плавання. Через швидкі й наглі рухи потапаєте й мучитесь. Пам'ятайте, що воду побідимо витривалістю, відвагою, спокоєм.

П Л А В А Й Ж А Б К О Ю .

Спершу вчимося плавати на сухо. Найважливіша при цьому річ виконувати рівночасно незгідні рухи ніг і рук. Вправляйте спочатку

в стоячій поставі, потім те саме лежачи на якійсь лавці чи кріслі. Плаваючи на сухо звертайте відразу увагу на темпо рухів: перший рух поволі, другий звичайно, третій і четвертий скоро й енергійно. Числіть: р-а-а-а-з, два, три, чотири, - по кожній серії рухів павза в основній поставі з витягненими руками й ногами. Як навчитеся вже плавати на сухо - беріть товариша, найліпше такого, що сам уміє плавати й ідіть з ним на неглибоку воду й там пробуйте своїх сил. Вистане, як вода сягає вам до пояса. Кладетеся на воду, а товариш піддержує вас - голова понад водою - й виконуєте ті самі рухи, що й на сухо. Спершу плаваєте в місці, потім посуваєтеся вперед.

О п и с р у х і в : **ВИХІДНА ПОСТАВА:** Тіло на воді в поземній лінії. Руки злучені й витягнені до переду, долоні звернені до долини. Ноги злучені свобідно, стопи витягнені. Тіло уложене свобідно, мязи не напружені. **ПЕРШИЙ РУХ:** є повільний. Руки розходяться з вихідної постави вбік, легко згинаються в ліктях, під кінець руху - долоні весь час легко натискають на воду. Голова нахилиється зовсім понад воду - наступає вдих. **ДРУГИЙ РУХ:** Руки сходяться дашком перед грудьми і рівночасно згинаєте обі ноги в колінах і стопах /коліна сильно розхилені - виглядаєте, як жаба розпластана в воді/. Голова при тім похилиється вперед. Вдих скінчився, видих ще не почався. **ТРЕТІЙ РУХ:** скоре випрямлення рук вперед і відкид ніг у бік. Стопи все зігнені, а голова устами в воді. **ЧЕТВЕРТИЙ РУХ:** числите чотири й видержати потім у нерухомій поставі як найдовше. Сильним рухом злучити обі ноги до постави. Руки витримують тепер поставу на три. Тим рухом посуваєтеся вперед, тому хвилину видержіть у нерухомій поставі. Потім зачинаєте рухи знову від початку. На чотири - видих. Звертайте увагу на сильне злучення ніг при четвертому русі.

### П Л А В А Н Н Я   Г О Р І Л И Ц Ь .

Чи плавання горілиць є потрібне? - Конечно! - Горілиць плаваємо для відпочинку, при рятуванні потапаючих, при переносуванні річей, бо плаваючи горілиць маємо свобідні руки. Кладемося на воду плечима, тіло випростоване, занурене в воду, тільки лице є понад водою. Ноги витягнені, руки на бедрах. Ноги розсуваємо й корчимо згинаючи в колінах - як при жабці -, опісля їх випростовуємо й рівночасно викидаємо вбік і на кінець випростовані ноги сильно лучимо разом. До плавання горілиць можемо вживати рук, але не конечно. З основної постави перекидаємо їх рівночасно горою до себе, опісля неначе веслами - долоні звернені назовні - зачеркуємо два великі півкола й енергійно та скоро притискаємо до бедер. Працю рук і ніг поділимо на чотири такти: на 1 - перекидаємо руки горою за себе, скорч ніг, вдих. На 2 - руками зачинаємо зачеркувати півкола, викинення ніг у бік. На 3 - руки дальше зачеркують півкола, енергійне лучення ніг, видих. На 4 - поворот до основної постави, закінчення праці рук, перерва праці ніг.

### С К А Ч Т Е   Д О   В О Д И .

Коли вже вмієте ниряти в воді й плавати, пробуйте скакати до води. Для пливача скоки є конечні. Щоб увійти до глибокої води без помочі сходів із берега, човна ітп. найкраще є скочити. Скачемо на ноги або на голову. Скок на ноги відбувається так, як на суші. Треба вважати, щоби тіло було випрямлене, не

перехилати тіла до переду, ні взад, ні на бік, щоби зіскок був на ноги, а не на плечі, живіт чи бік. Не скачемо до плиткої води, що має менше як один і пів метра /5 фітів/. При скоці на ноги тіло занурюється глибоко в воду, тому, коли йде про поспіх - нпр. при рятуванні -, небудемо скакати на ноги, тільки на голову. Тому скок на ноги є в практиці менше вживаний.

Скок на голову може бути дуже плоский. Не скачемо на голову, коли вода є плитка й не маємо певности, чи в воді немає стовпів або гострих вистаючих каменів. Скок на голову є трудніший і треба його добре підготувати, щоби не впасти на живіт, бо це може покінчитися смертельним випадком. Науку скоку головою починаємо зі зовсім низького помосту чи берега, який вистає кількадесять сантиметрів /кільканадцять інчів/ над водою. Учень клякає на краю, руки випрямлені й злучені над головою - тіло похиляє до переду. Ноги до останньої хвилини є оперті о беріг, а тіло паде прямо за головою. Як уже опануєте добре цей рух, тоді шукаєте собі вищого берега - до одного метра /3 фіти/ -, стаєте ногами на краю, лучите руки над головою й сміливо кидаєтеся головою вперед, а ноги викидаєте при тім до гори. Початкуючі звичайно роблять один засадничий блуд: за скоро відривають ноги від берега. Ноги відриваємо тоді, коли ми вже втратили рівновагу й летимо певно головою вділ. В цей спосіб можна легко скакати з височини до 3-рьох метрів /9 фітів/, при більших височинах треба відповідно відбиватися, бо легко можна зробити в воздуху кізла й упасти на плечі.

Дальшим етапом скоку головою вниз буде стартовий скок. При тім скоку стаєте на березі, похиляєте тіло вперед, а рівночасно відбаваєтеся сильно ногами - опісля викидаєте їх до гори, а головою летите вділ. Перед відбиттям робите вимах руками, щоби як найдалше скочити, а лучите їх над головою майже над плесом води. До води впадаєте випростовані, як струна. Коли по скоці хочете скоро виринути на поверхню, по зануренню у воді переїнітьтеся дещо в крижах. Коли зануритеся глибоко під воду й хочете виплинути, то робіть ногами такі рухи, як при "жабці", а руками загортайте воду з гори в діл.

ЗАМІТКА: Матеріяли про плавання подаємо для інформації виховників. Інструктори, що приготавляють новаків до вмілості "Чорноморця" проводитимуть плавання зі своїми новаками. Якщо є на те час, можна вчити новаків різних стилів плавання, але вимоги вмілості вимагають лише, щоби новак переплив довільним стилем 20 метрів.

+++++

## Р Я Т У В А Н Н Я   П О Т А П А Ю Ч И Х .

Кожний, хто вміє плавати є обовязаний рятувати потапаючого. Коли рятуємо когось із води, мусимо передусім хоча в часті розібратися, головню роззутися, щоби ми мали як найбільше свободи рухів, а вбрання не обтяжувало нас. Пам'ятаймо все, що потапаю-

чий, якщо є ще притомний, часто хапає нас за ший, руки, ноги і через це обезвладнює нас. У такому випадку не вагаймося бути жорстокими, бо потапаючого не врятуємо й самі потонемо. Можна потапаючого сильно вдарити в лице, чи зовсім занурити на хвилину в воду, щоб стратив притомність. До потапаючого стараймося доплисти з-заду, зловити за волосся або за ший лівою рукою, а правою хапаємо рівночасно за праве передрамя. Опісля піддержуючи потапаючого з боку голови або під пахою, самі укладаємося горілиць і задом пливемо до берега. Уважайте, щоб уста й ніс потапаючого були над водою.

+++++++

### Б Е З П Е К А   Н А   В О Д І .

Кожного року пластуни рятують багато людей від різних нещасливих випадків. Порятунком може дати тільки той пластун, що знає як рятувати. Тому кожний новак повинен, для добра свого та других, вміти плавати та знати головні небезпеки води. Це дасть йому змогу допомогти в небезпеці не тільки собі, але й другим, меншим від себе.

1. Ніколи не йди плавати сам. У гурті воно й приємніше й у потребі можеш дістати допомогу. Коли новаци йдуть плавати, все коло них повинен бути їхній братчик або хтось, що вміє добре плавати.
2. Держися здалека від глибокої води, швидких течій та водних вирів. Такі місця є небезпечні навіть для вправлених пливаків. Якщо ти не вмієш плавати, купайся все в такому місці, де зможеш усе досягнути дна, коли схочеш відпочити.
3. У місцях, де ти ще ніколи передтим не купався, провір вперед дно, чи не має скель, старих пнів дерев або урвищ. Таку перевірку роби все разом з братчиком. Ніколи не скачи в воду, доки не переконаєшся, що глибина води та дно є відповідними.
4. Щоби уникнути небезпеки корчів у м'язах, все чекай принайменше дві години після їдженя заки підеш до води.
5. Корчі постають звичайно внаслідок змучення, страху або зі стану їжі в шлунку. Тому, якщо вхопить тебе корч, не попадай у страх, а будь холонокровний. Корчі не все є небезпечні. хіба, що попадаєш у паніку. Старайся як найскоріше прикликати допомогу, а в міжчасі старайся удержатися на поверхні при допомозі рук чи ніг, яких не зловив корч. Дуже часто нагле випростування, зміна положення або ущипнення в скорчений м'яз усуне корч. Тоді відразу спокійно пливи до берега й того дня більше не купайся.
6. Якщо не вмієш плавати, ніколи не сідай у ніякий човен. Спершу навчися плавати. Ніколи для забави не гойдай ані не перехийлюй човна. Ніколи не стій у малому човні, це дуже небезпечно. Коли малий човен перевернеться, старайся все триматися його за борт. Деревляні човни не потапають навіть тоді, коли наповнені водою, і можуть стати тобі допомогою в небезпеці.
7. Якщо плаваєш у човні, все зніми черевики та впевнися, що на човні є рятункове колесо.

+++++

## ВЕСЛУВАННЯ.

Ніхто ще не навчився веслувати вислухавши гутірку на ту тему. Веслування можна вивчити тільки практично. Одначе новацькому впорядникові, який можливо ще не мав до діла з веслами, треба буде знати кілька річей з теорії, якщо він хоче навчити своїх новаків веслувати, і то веслувати правильно.

Веслування для новаків не повинно проходити межі 5-особового човна. Тут уживаємо рівночасно двох весел. Веслування на галері краще підходить для юнаків, а операція вітрильника з веслами є ще складніша й проводиться лише на водних вишкільних курсах та між старшими пластунами.

Коли йде про прикріплення весла до борту човна, то найчастіше зустрічаємо вилки або перстень, що уможливають рух весла в усіх напрямках і також обороти довкола своєї осі. У німецькому човні ЙОЛЛЕ бувають ще часом вязання, що не дають можливості цього останнього, але вони не дуже практичні й їх не поручається. Вязання повинно бути так змонтоване, щоби легко й скоро можна було витягнути весло з нього. Це важне головно при причалюванні.

Місце, де весло обертається й опирається о вязання, слід оббити підшоввою шкірою або обмотати тісно конопляним шнуром на ширині 20 до 25 сантиметрів /8 до 10 інчів/. Така охорона продовжує вік весла.

На 3 або 5-особових ЙОЛЛЕ кожний весляр має два весла. Стерник /командант човна/ дає команду /для скорої науки й кращого використання сили, слід при перших вправах поділити собі один удар на чотири такти/: ВСІ ВРАЗ!

1. Лопатки поземо до води, тіло нахилиємо вперед.
2. Тіло нахилене вперед, руки випрямлені, невеликий відпочинок перед тактом праці.
3. Обертаємо лопатки прямо до води, занурюємо їх у воду, короткий, раптовий, такт праці.
4. Витягаємо лопатки з води й обертаємо їх поземо до води.

Головне при цьому, щоби вміло використати цей коротенький відпочинок у 2-му такті та правильне обертання весла, бо не придержуючися цього при скорості вітру 40 кілометрів /25 миль/ на годину, наш човен не буде зовсім порушуватися вперед. Підчас веслування памятай слідуюче: 1. Сівши в човен, добре урегулюй на відповідну для себе віддаль поріг для офертя ніг, бо головну працю при веслуванні виконують мязи пояса. 2. Кінці весел, що їх держиш у руках, повинні дотикатися в поземому, прямовому до боку човна положенні. 3. Не занурюй за глибоко весла. 4. Лікті під кінець такту праці все держи разом. 5. Голову держи прямо, бороду втягни. 6. При 1-му такті /поворот/ не підноси весла за високо, але рівно з бортом.

Підчас причалювання слід звернути увагу на слідуючі речі: кожний керманіч-стерник мусить випробувати свій човен скільки приблизно метрів переплив він, коли весла виїняті з води. Треба мати на увазі, що навантажений човен перепливе більшу дорогу. Звернути теж увагу на силу та напрям вітру й водної течії.

На ріках причалюємо все боком до берега, все проти течії води. При причалюванні до іншого човна, або стрімкого берега, треба вважати, щоби не поламати весел, які слід скоро виїняти з вязань. Коли човен є сильно навантажений, то кожне сильніше



порушення рівноваги грозить, що він перевернеться. Тому, коли хтось із залози хоче змінити місце - нпр. з-заду наперед -, робить це так: менший пролазить рачки між ногами свого товариша, що стоїть на лавці у зігненій позиції, держачись руками боків човна.

Коли помагаєш комусь висідати з човна, то не забудь одною рукою тримати шнур від човна й борт, а другою рукою помагай висідаючому на беріг.

+++++++

Йонтек, ЧМ.

ЯК ЛІЗТИ ПО ЩОГЛІ Й ІТИ КРІЗЬ КЛАДКУ.



Рис. 4.37

ЯК ЛІЗТИ ПО ЩОГЛІ. Підтягай себе на кілька інчів нараз. Ноги служать як гальма /гляди рисунок ч.37/ і не дозволяють зсунутися вниз.

Не зсувайся вниз по щоглі, бо пораниш собі руки. Найкраще вправляти на деревляній щоглі в таборі.



Рис. 4.38  
ЯК ДЕРЖАТИСЯ.

ЯК ІТИ КРІЗЬ КЛАДКУ. Можна легко переконатися, що набагато легше задержати рівновагу, коли руки розложені вбік, як у новака на рис.39.



Рис. 4.39



# УКРАЇНА

гори  
річки

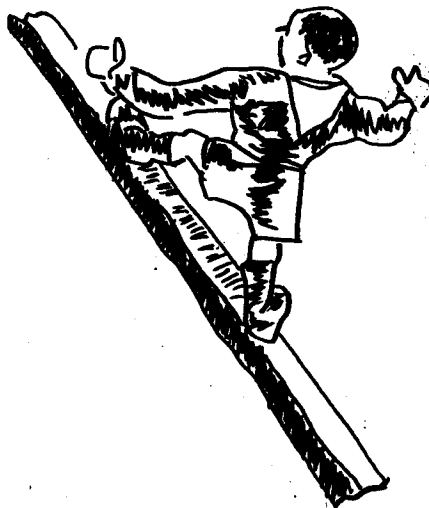
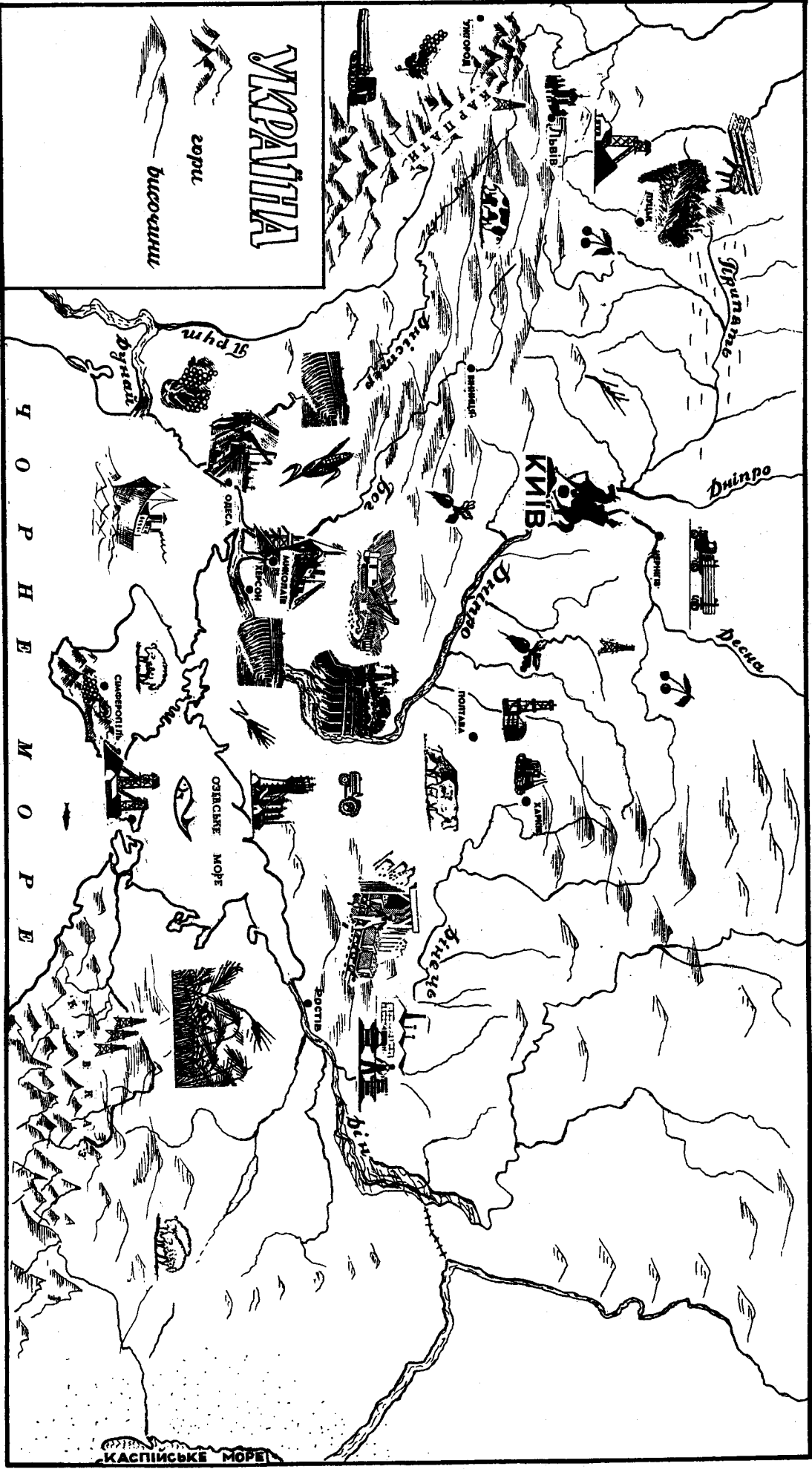
Ч О Р Н Е М О Р Е

КАСПІСЬКЕ МОРЕ

КИЇВ

Львів

Одеса

Дніпро

Дністер

Південний Буг

Кавказькі гори

Кримський півострів

Київська губернія

Волинська губернія

Хмельницька губернія

Київська губернія

Київська губернія

Київська губернія

Київська губернія

Київська губернія

Київська губернія

Київська губернія

Київська губернія

Київська губернія

Київська губернія

Київська губернія

Київська губернія

Київська губернія

Київська губернія

Київська губернія

Київська губернія

Київська губернія

Київська губернія

Київська губернія

Київська губернія

Київська губернія

Київська губернія

Київська губернія

Київська губернія



Рис. ч. 40  
Човен з веслами



Рис. ч. 42  
Вітрильнийник



Рис. ч. 43  
Моторовий човен

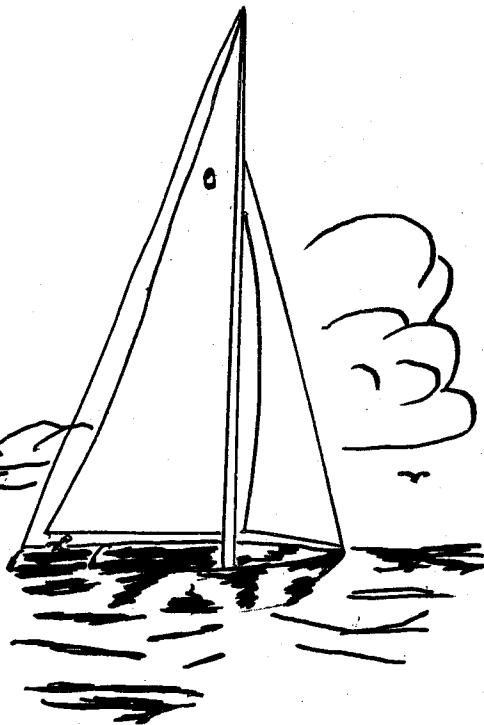

Рис. ч. 44  
Кеню



Рис. ч. 45  
Воєнний корабель



Рис. ч. 41  
Пасажирський  
корабель



Рис. ч. 46  
Торговельний корабель



Рис. ч. 47  
Каяк (вкритий зверху)

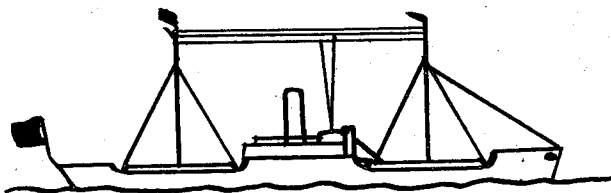

Рис. ч. 48  
Арег на вт.



Рис. ч. 49  
Крейсер.

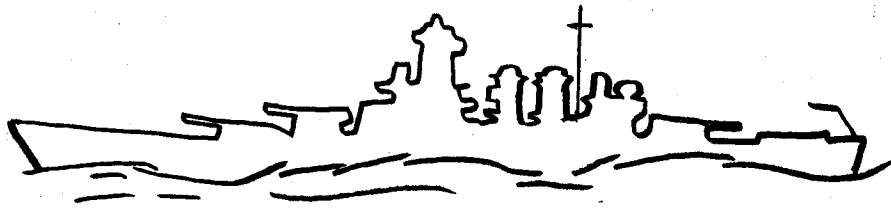

Рис. ч. 50  
Нищильник.

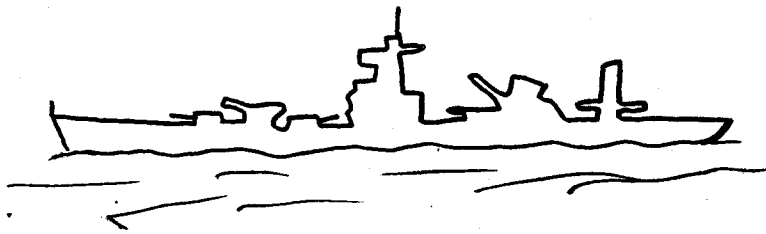

Рис. ч. 51  
Атаконосець.



Рис. ч. 52  
Підводний човен

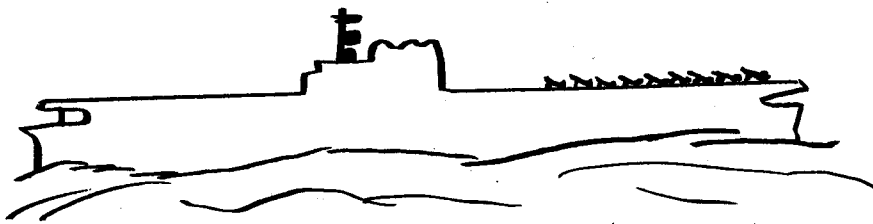

Рис. ч. 53  
Нищильник.

**ЧОВЕН З ВЕСЛАМИ** /рис.ч.40./. Веслярський човен, це сильний човен, порушуваний веслами. Малий човен, який часто можна бачити прив'язаний ззаду вітрильника чи моторівки, називається "дінгі".

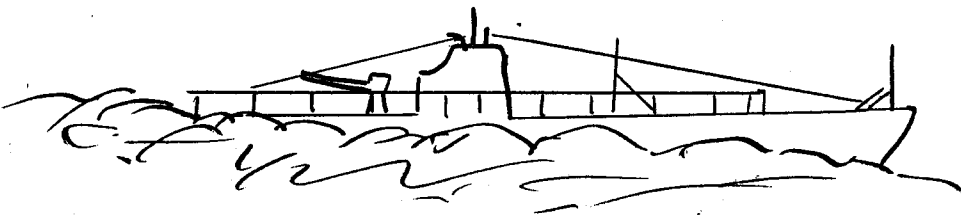
**КЕНЮ** /рис.ч.44./. Індіяти винайшли кеню, зробивши його з кори. Сьогодні кеню часто роблять з непромакальної плахти.

**КАЮК** /рис.ч.47./. Ескімос робить каюк зі звірячої шкіри. Сівши в середину, стягає тісно ремінцями отвір довкола своїх бедер, щоби вода не набиралася у середину.

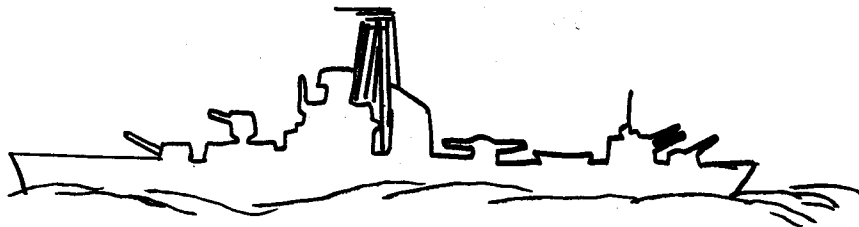
**ВІТРИЛЬНИКИ** /рис.ч.42./. Люди мають вітрильники головно для розваги. У них вони вибираються на плавби здовж берега моря або на великих озерах. Часом улаштовують перегони і тоді вітрильники плвуть по воді дуже швидко - тільки під силою вітру, що дує у вітрила. Є багато різних родів вітрильників. Розрізняють їх після видів уживаних вітрил.

**ПАСАЖИРСЬКИЙ КОРАБЕЛЬ** /рис.ч.41./. Великий пасажирський корабель перевозить людей. "Квін Елізабет" - це один з найбільших пасажирських кораблів у світі. Він є довгий на п'ять бльоків і має чотирнадцять палуб /поверхів/. Це значить, що він є такий високий, як 14-поверховий будинок, з віндами, що возять людей угору і в долину. Він є неначе плаваюче місто, бо на ньому живе 3500 людей під час кожної плавби через океан. Вони ідять у їдальнях так великих, як ресторани. Вони ходять у кіно, плавають у басейні, вправляють у руханковій залі й грають різні гри на палубі. Діти мають спеціальну кімнату до забави. Є і стрижії для мушин і салон краси для жінок. Навіть собаки мають окрему палубу для вправ.

На "Квін Елізабет" є так багато роботи, що там працює 1200 осіб. Праця є навіть для радіо-телефоністів, які можуть получити пасажирів з кожним майже телефоном на світі.

**ТОРГОВЕЛЬНИЙ КОРАБЕЛЬ** /рис.ч.46./. Кораблі, що возять великі кількості товарів, називаються торговельні. Хто знає їх добре, може розрізнити багато їх видів. Товари складають глибоко внутрі корабля. Двигуни на кораблі підносять вантаж з доку й складають його в нутро корабля крізь отвори в палубі.

Двигуни виглядають мов довгі тонкі стовпи, що вистають до гори й на боки, а з них звисають линви й бльоки. Коли корабель є на морі, ці двигуни є прив'язані до самої палуби, щоби не хопітатися. Спеціальні стовпи піддержують двигуни. На деяких кораблях, одначе, двигуни є прикріплені до корабельних щогол.

Близько берегів судна кермуються **БОЯМИ**. Боя має лампу на верхку й чотири дзвінки під сподом. Боя плаває по поверхні води, але є прикріплена /заякорена/ в одному місці. В день і в ночі, навіть серед мряки судна орієнтуються за світлами й звуками бой.

**ЛІТАКОНОСЕЦЬ** /рис.ч.51./. Літаконосець - це в дійсності летовище, що може подорожувати довкруги світа по океані. Літаки є в середині літаконосця, з поскладаними крилами. Вінди вивозять їх на палубу. Тут розкладають їхні крила й літаки є готові до лету.

Кожний літак на літаконосці має гачок нижче хвоста. Коли літак сідає, цей гачок зачіпає об спеціальну сітку на палубі. В цей спосіб літак зупиняється так, як би зупинити птаха в леті

вхопивши його за ноги. Якщо б літак упав у воду, з літаконосця висилають спеціальний малий човен по летуна.

Старшини командують літаконосцем з вежі, яка називається "острів" на штирборді /правому боці/ палуби. У нутрі літаконосця моряки мають їдальні, місце до снання, пральню де перуть своє білля і навіть крамницю з содовою водою.

**ПІДВОДНИЙ ЧОВЕН** /рис.ч.52./. Підводний човен, це корабель, що може плисти під поверхнею води. Робить він це так: Човен має збірники, що можуть бути наповнені повітрям або водою. Коли збірники є наповнені водою, він є за важкий, щоб удержатися на поверхні й поринає у воду. Щоби видістатися назад на поверхню, випомпують воду й впомпують у збірники повітря, подібно як помпується повітря у колеса авта.

Заки підводний човен зануриться, всі моряки сходять у середину й замикають за собою всі отвори, щоби вода не дісталася до нутра. Вони можуть плисти дуже далеко під водою, бо мають повітря щоби дихати, багато поживи, кухню де можуть варити й ліжка до снання. Вони можуть навіть дивитися з підводного човна назовні - з під води. Дивляться вони крізь періскоп, який вистає понад поверхню. Залога підводного човна може теж опалюватися під спеціальною лампою.

/Подав: Йонтек, ЧМ./



З М І С Т .

	Стор.
Переднє слово	3
Вимоги новацької вмілості "Чорноморець"	5
Оповідання:	6 - 35
Гаврилко хоче стати моряком	7
У пасажирському порті	11
На маяку	15
Українські прапори на Чорному Морі	18
Чорноморська Фльота стає на службу Україні	20
Як люди видумали корабель	21
Чарівні жорна	26
На Чорному Морі	28
Літаючий голяндець	29
На "Сагайдачному"	31
Будуємо пароплави	33
Дані про Чорне Море, українські ріки, озера, порти	34
Гри:	36 - 40
До води	37
Мряка на морі	37
Підводні човни	37
Ріка	37
Корабельні каюти	37
Моряк - невдаха	38
Капітан і моряки	38
Хто краще орієнтується	38
Котрі моряки дужчі	39
Буря на морі	39
Чим заладований корабель	39
Корабель "Ц"	39
Чорноморець - Біломорець	39
Розпізнати види суден	40
Українські порти	40
Майстрування:	41 - 52
Паперовий човник	44
Човен з кори	44
Майструймо човники	44
Збудуй вітрильник	45
Човен з рамям	48
Моторова лодка	48
Човни	49
Княжа дараба	51
Вітрильник "Мева"	51
Вітрильник з мотором	51
Пісні, вірші, розвага:	53 - 65
Приплив моря	54
А що тут нарисоване	54
Відповідь моряка	54
Пісня "Чорноморців"	55
"Чорноморці" ми	55
Візьму я нечки	58
Моряцький танок	58

	Стор.
Хлопяча мрія	60
"Ми Чорноморці"	61
Юні моряки	61
Чорне Море	62
У порті	62
Наше море	62
29.квітня 1918.року	63
Українське море	63
Рятівничий вузол	64
Знакування: С О С	64
Різне:	66 - 76
Як плавати, нуркувати, скакати до води	67
Рятування потапаючих	69
Безпека на воді	70
Веслування	71
Як лізти по щоглі й іти крізь кладку	72
Сильветки суден	73

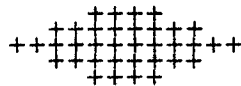



ВІД ВИДАВНИЦТВА В.О.Р.

Ще в 1955 р. "Молоде Життя" видало друком чудову збірку виховних матеріалів для УПН-ів "О Т Р О К", що її опрацював пл.сен. Т. С а м о т у л к а, тогочасний Головний Булавний УПН-ів. "Отрок" зустрівся із захоплюючим прийняттям як серед новацьких виховників так і особливе серед новаків, відзначила його теж дуже прихильно фахова критика.

"ОРЛИНИЙ КРУГ" і його видавництво "ВОГОНЬ ОРЛИНОЇ РАДИ" випускає оцим чергову збірку методичних матеріалів для проведення з новачками вмілости "ЧОРНОМОРЕЦЬ", що її опрацював Сірий Орел - Орест ГАВРИЛЮК, член Куреня УПС "ЧОРНОМОРЦІ". Віримо, що "ЧОРНОМОРЕЦЬ" допоможе новацьким виховникам у їх важливій і відповідальній праці з новачтвом.

В появі "ЧОРНОМОРЦЯ" допомогли пл.сен. Тарас Дурбак і Сірий Орел Володимир Кулинич, а технічно виконав його Сірий Орел Т. Білостоцький.

У черговому випуску появиться нова збірка методичних матеріалів для проведення новацької вмілости "ЗОЛОТОРУКИЙ", що її опрацював Сірий Орел Денис Беднарський.

ВИДАВНИЦТВО

В О Г О Н Ь О Р Л И Н О Ї Р А Д И